

Shark

**Rotator[®]
Powered Lift-Away[®]
Upright Vacuum
Aspirateur vertical
Aspiradora vertical**

NV650/750

Series • Série • Serie

**OWNER'S GUIDE
GUIDE D'UTILISATION
MANUAL DEL PROPIETARIO**



IMPORTANT SAFETY INSTRUCTIONS

FOR HOUSEHOLD USE ONLY • PLEASE READ CAREFULLY BEFORE USE

If the plug does not fit fully into the outlet, reverse the plug. If it still does not fit, contact a qualified electrician. DO NOT force into outlet or try to modify to fit.

⚠ WARNING

To reduce the risk of fire, electric shock, injury, or property damage:

GENERAL WARNINGS

1. Your vacuum cleaner may consist of a motorized nozzle, wand, hose, and/or vacuum pod. This device contains electrical connections, electrical wiring, and moving parts that potentially present risk to the user.
2. Use only identical replacement parts.
3. Carefully observe and follow the instructions provided below to avoid improper use of the appliance. **DO NOT** use the vacuum for any purpose other than those described in this manual.
4. Before use, carefully inspect all parts for any damage. **DO NOT** use if any parts are damaged.
5. The use of an extension cord is **NOT** recommended.
6. This vacuum cleaner contains no serviceable parts.

USE WARNINGS

7. This appliance can be used by persons with reduced physical, sensory or mental capabilities or lack of experience and knowledge if they have been given supervision or instruction concerning use of the appliance in a safe way and understand the hazards involved. Cleaning and user maintenance shall not be made by children.
 - a) Keep the appliance and its cord out of reach of children. **Do not** allow the appliance to be used by children. **Do not** allow to be used as a toy. Close supervision is necessary when used near children.
8. Always turn off the vacuum cleaner before connecting or disconnecting any motorized nozzles or other accessories.
9. **DO NOT** handle plug or vacuum cleaner with wet hands.
10. **DO NOT** use without filters in place.
11. Only use Shark® branded filters and accessories. Failure to do so will also void the warranty.
12. **DO NOT** damage the power cord:
 - a) **DO NOT** pull or carry vacuum cleaner by the cord or use the cord as a handle.
 - b) **DO NOT** unplug by pulling on cord. Grasp the plug, not the cord.
 - c) **DO NOT** run the vacuum cleaner over the power cord, close a door on the cord, pull the cord around sharp corners, or leave the cord near heated surfaces.
13. **DO NOT** put any objects into nozzle or accessory openings. **DO NOT** use with any opening blocked; keep free of dust, lint, hair, and anything that may reduce airflow.
14. **DO NOT** use if nozzle or accessory airflow is restricted. If the air paths or the motorized floor nozzle become blocked, turn the vacuum cleaner off and unplug from electrical outlet. Remove all obstructions before you plug in and turn on the unit again.
15. Keep nozzle and all vacuum openings away from hair, face, fingers, uncovered feet, or loose clothing.

16. **DO NOT** use if vacuum cleaner is not working as it should, or has been dropped, damaged, left outdoors, or dropped into water.
17. Use extra care when cleaning on stairs.
18. **DO NOT** leave the vacuum cleaner unattended while plugged in.
19. When powered on, keep the vacuum cleaner moving over the carpet surface at all times to avoid damaging the carpet fibers.
20. **DO NOT** place vacuum cleaner on unstable surfaces such as chairs or tables.
21. Your Shark® vacuum may not be designed to stand up on its own. When taking a break from cleaning, you may need to lean it against furniture or a wall, or lay it flat on the floor. Using the vacuum for an application where the unit lacks stability may result in personal injury.
22. **DO NOT** use to pick up:
 - a) Liquids
 - b) Large objects
 - c) Hard or sharp objects (glass, nails, screws, or coins)
 - d) Large quantities of dust (drywall dust, fireplace ash, or embers). **DO NOT** use as an attachment to power tools for dust collection.
 - e) Smoking or burning objects (hot coals, cigarette butts, or matches)
 - f) Flammable or combustible materials (lighter fluid, gasoline, or kerosene)
 - g) Toxic materials (chlorine bleach, ammonia, or drain cleaner)
23. **DO NOT** use in the following areas:
 - a) Poorly lit areas
 - b) Wet or damp surfaces
 - c) Outdoor areas
 - d) Spaces that are enclosed and may contain explosive or toxic fumes or vapors (lighter fluid, gasoline, kerosene, paint, paint thinners, mothproofing substances, or flammable dust)
24. Turn off all controls before plugging in or unplugging the vacuum.
25. Unplug from electrical outlet when not in use and before any maintenance or cleaning.
26. Hand wash with water only. Washing with cleaning chemicals could damage the unit.
27. During cleaning or routine maintenance, **DO NOT** cut anything other than hair, fibers, or string wrapped around the brushroll.
28. Allow all filters to air-dry completely before replacing in the vacuum to prevent liquid from being drawn into electric parts.
29. Make sure the dust cup and all filters are in place after routine maintenance.
30. If provided, secure the power cord around the two cord hooks during storage.

To reduce the risk of electric shock, this appliance has a polarized plug (one blade is wider than the other). This plug will fit in a polarized outlet only one way. If the plug does not fit fully in the outlet, reverse the plug. If it still does not fit, contact a qualified electrician to install the proper outlet. Do not change the plug in any way.

SAVE THESE INSTRUCTIONS

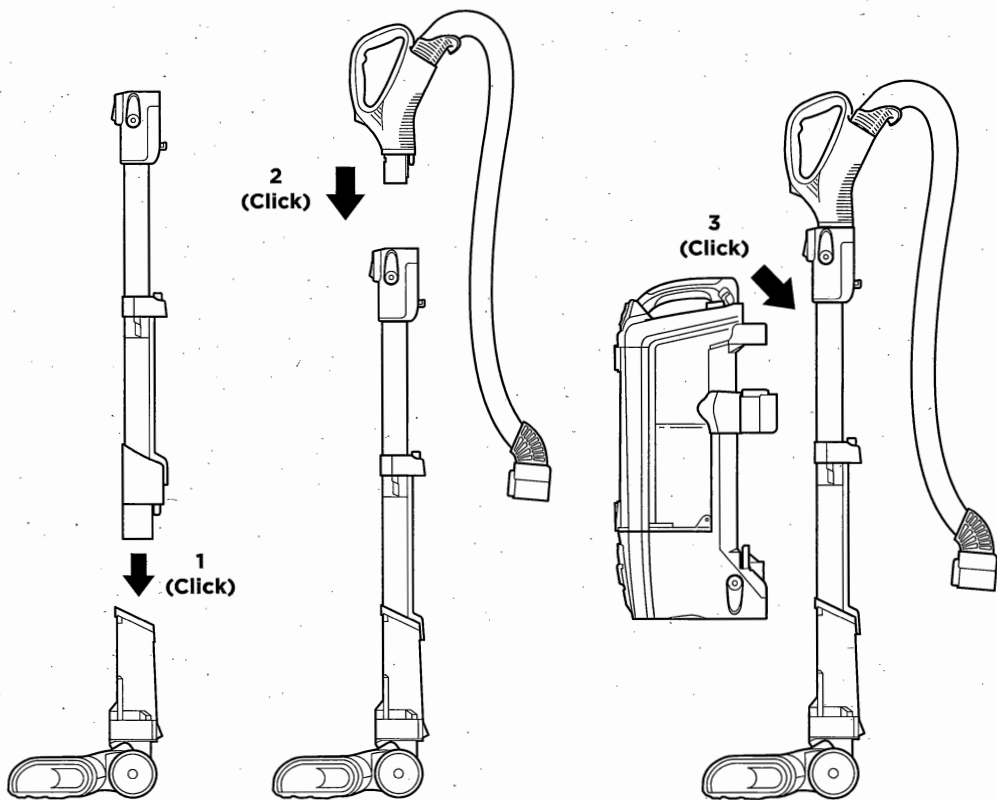

1. Insert **Wand** into **Floor Nozzle**.
2. Insert **Handle** into wand.
3. Place **Pod** onto wand and slide down to connect.
4. Connect **Hose** into back of pod, until it clicks into place.

For proper operation, ensure all parts are firmly clicked into place.

ASSEMBLY

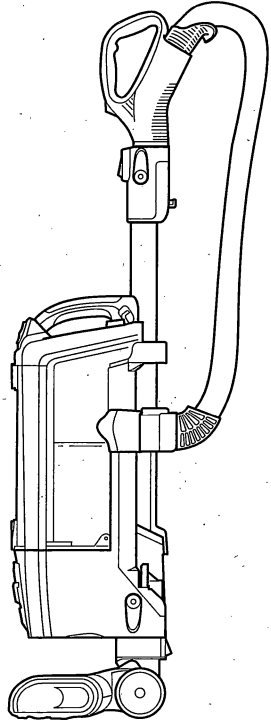
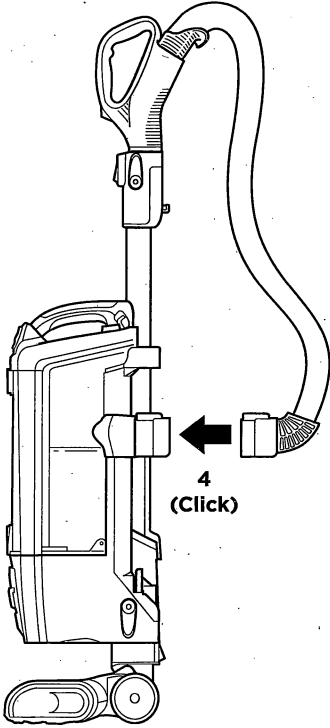

SETTINGS

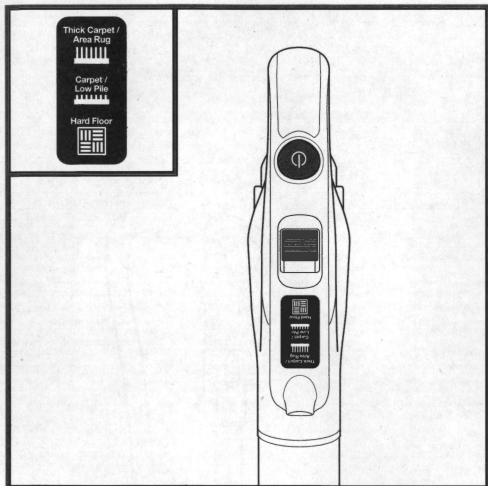

Slide the selector switch to the appropriate surface setting:

Thick Carpet/Area Rug

Set floor selector to Thick Carpet/Area Rug.

Carpet/Low Pile Cleaning

Set floor selector to Carpet/Low Pile.

Hard Floor Cleaning

Set floor selector to Hard Floor.

NOTE: For deep cleaning per ASTM F 608 (embedded dirt in carpets) please set to Carpet/Low Pile.

BRUSHROLL INDICATOR LIGHT

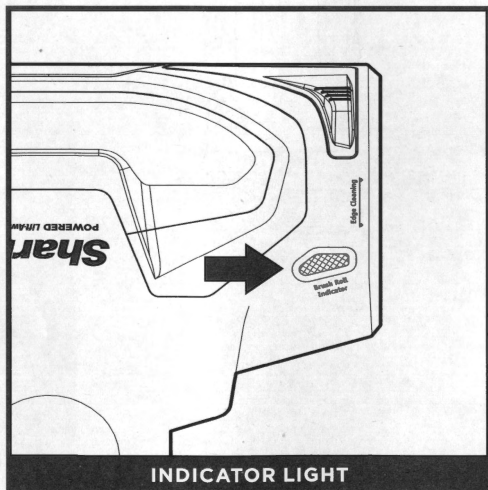

WHAT DOES THE BRUSHROLL INDICATOR LIGHT MEAN?

Solid Green: The brushroll is spinning and working as it should.

Solid Red: There is a jam in the brushroll area. Turn your vacuum off and remove any blockages.

Flashing Red*: The motorized floor nozzle is overheating. Turn your vacuum off and wait for it to cool down.

No Light: The brushroll is off because the vacuum is in Hard Floor mode.

*See Troubleshooting section for further instructions.

WHOLE-HOME CLEANING

CLEANING MODES



To engage brushroll, turn power on, select a surface setting, then step on floor nozzle and tilt handle back.

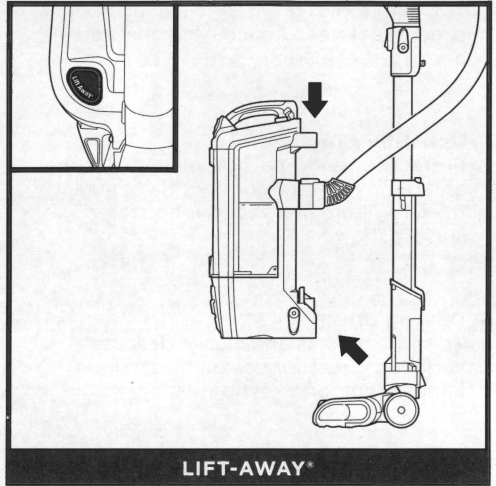

Press Lift-Away button to lift pod off motorized floor nozzle. You are now ready to clean those hard-to-reach places.

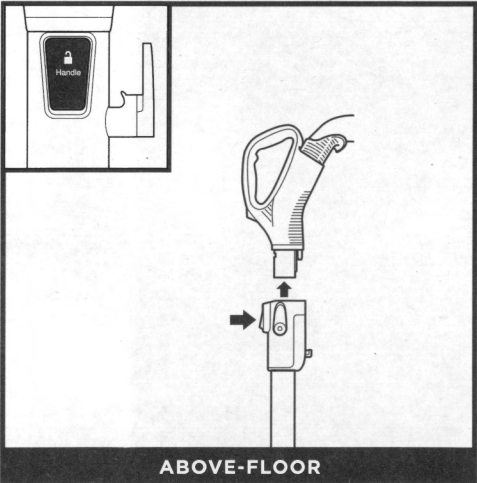

Press the **Handle** button to detach the handle to clean above-floor areas. Insert cleaning tools directly into handle.

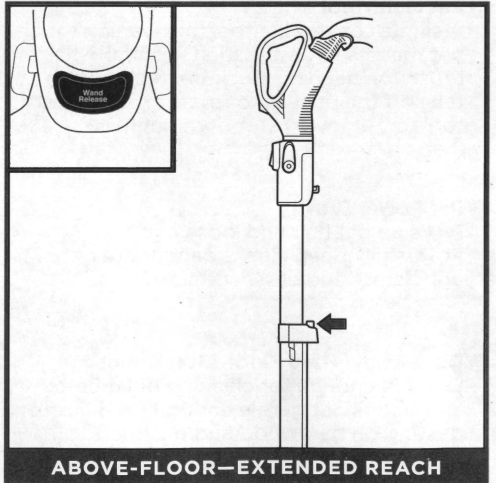

Press the **Wand Release** button to detach the wand to clean with more reach. Insert cleaning tools directly into wand.

AVAILABLE ACCESSORIES

A 12" Crevice Tool

This slim tool is great for cleaning in tight spaces, between couch cushions, and in hard-to-reach areas.

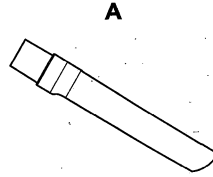

B Upholstery Tool

Perfect for large-particle pickup, dusting, and removing stubborn pet hair and lint from furniture and other upholstered surfaces.

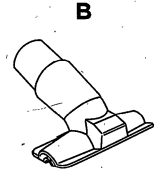

C Dusting Brush

This brush dusts and cleans delicate surfaces. Great for use on fans, blinds, lampshades, and keyboards.

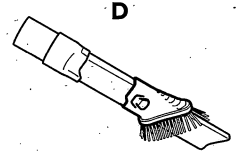
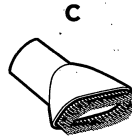

D Duster Crevice Tool

Two cleaning tools in one: the crevice tool gives you extended reach to clean in tight spaces, while the soft brush lets you dust delicate surfaces.

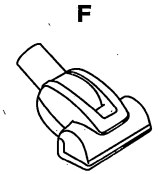
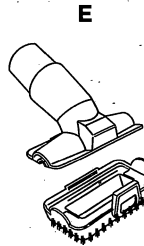

E Pet Multi-Tool

A single convertible tool for cleaning tough pet messes two ways: first, a stiff bristle brush for cleaning stuck-on debris. Then take off the bristles to reveal an upholstery tool for removing stubborn pet hair.

G

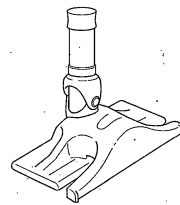

F Pet Power Brush

Picks up pet hair and loose debris. Powerfully deep cleans dander out of upholstery and other surfaces.

G Dust-Away® Hard Floor Attachment

Durable enough for cleaning big crumbs and debris but gentle enough for delicate dusting on hardwood and tile floors.

H

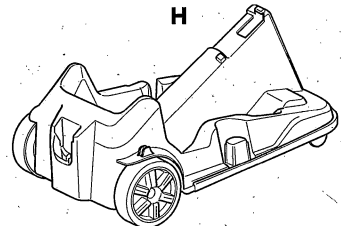

H Canister Caddy

Transforms your Rotator® into a canister vacuum, giving you the freedom to roll the pod along while keeping cleaning tools close by.

NOTE: Not all accessories come with all units. Please see the enclosed Quick Start Guide for your unit's configuration. To order additional accessories, visit sharkaccessories.com.

EMPTYING THE DUST CUP

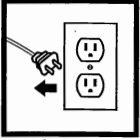

IMPORTANT: Unplug the power cord before performing any maintenance.

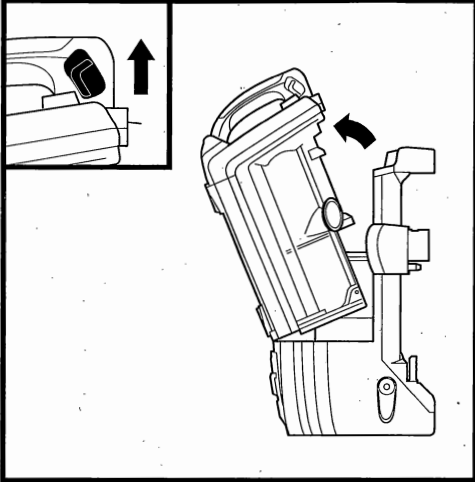

Pull up on **Dust Cup Release Latch** on the handle and lift dust cup off pod.

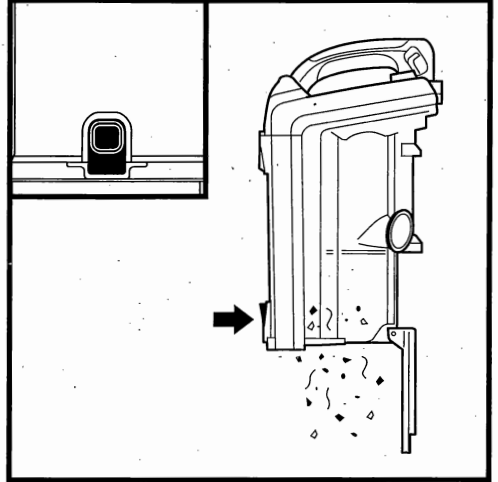

Hold dust cup over a trash bin and press the empty-release latch on the bottom to empty dust and debris into trash.

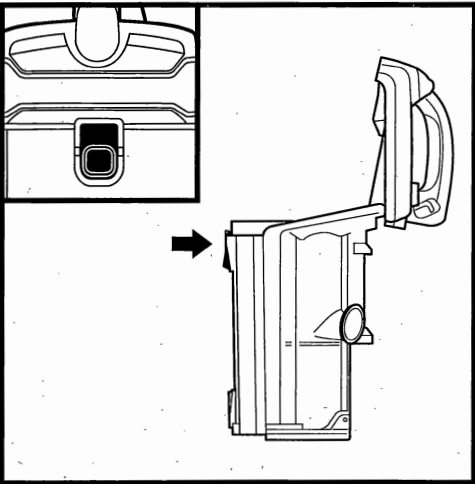

Press **Top Empty Release Latch** to access dust screen and remove built-up debris as necessary.

CLEANING AND REPLACING THE FILTERS

CLEANING FILTERS

Regularly clean and replace the filters to keep your vacuum's suction power optimal.

To clean filters, rinse with cold water **ONLY** to prevent damage from cleaning chemicals. Allow all filters to air-dry for at least 24 hours before reinstalling them to prevent liquid from being drawn into electric parts.

IMPORTANT: DO NOT use soap when cleaning the filters.

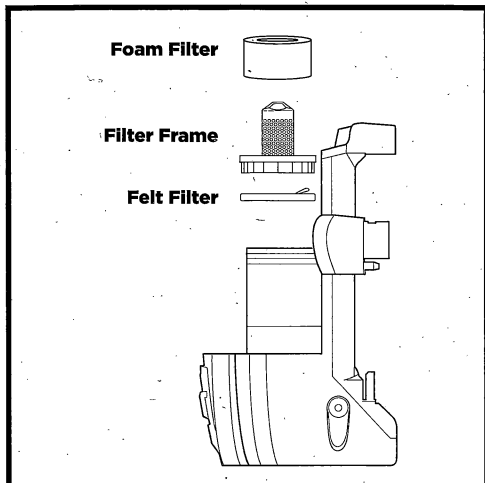

Pre-Motor (foam and felt):

With the dust cup removed, take out and rinse the foam and felt filters with water. Tap loose dirt off filters between washes as needed.

CLEAN PRE-MOTOR FILTERS EVERY 3 MONTHS.

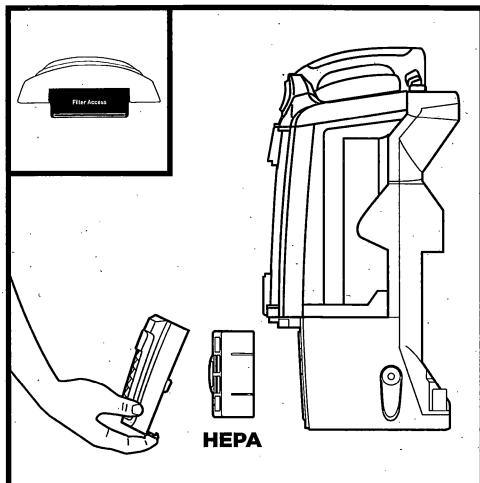

Post-Motor (HEPA):

To access the **HEPA Filter**, pull the latch under the filter cover and take off the cover. Take out the HEPA filter and rinse it.

CLEAN HEPA FILTER EVERY YEAR.

REPLACING FILTERS

Follow the previous instructions for removing filters. The pre-motor filters should be replaced every 2.5 years. The post-motor HEPA filter should be replaced every 3 years.

**Replacement
Pre-Motor Foam &
Felt Filter Kit**
XFF650

**Replacement
HEPA Filter**
XHF650

NOTE: To order replacement parts and filters, visit sharkaccessories.com.

CHECKING FOR BLOCKAGES & MAINTAINING BRUSHROLL

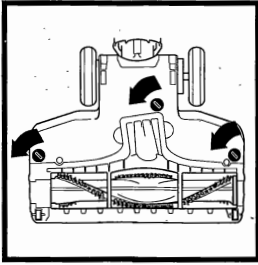

Use the edge of a coin to open the 3 locks on the bottom of the floor nozzle.

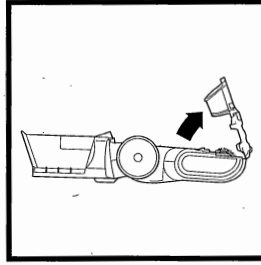

Lift up the lid on the bottom of the nozzle to access the brushroll. Use a flashlight to check for blockages.

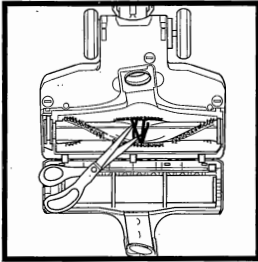

With scissors, carefully cut along the groove in the brushroll to remove any debris, hair, or fibers.

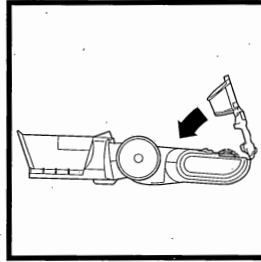

To reinstall the lid, line it up along the front of the nozzle and press it closed. Use the coin to close the 3 locks.

TROUBLESHOOTING

PROBLEM	POSSIBLE REASONS & SOLUTIONS
Vacuum is not picking up dirt. No suction or light suction.	<p>Check filters to see if they need cleaning. Follow instructions for rinsing and drying the filters before reinstalling.</p> <p>Dust cup may be full; empty dust cup.</p> <p>Check hoses, hose connections, nozzle, and accessories for blockages; clear blockages if required.</p> <p>Remove any string, carpet fibers, or hair that may be wrapped around the brushroll.</p>
Vacuum lifts area rugs.	<p>Turn off unit to disengage the brushroll. Move switch to Hard Floor setting for suction-only cleaning, and turn unit back on.</p> <p>Suction is powerful. Take care when vacuuming area rugs or rugs with delicately sewn edges.</p>
Brushroll does not spin.	<p>If Brushroll Indicator Light on the motorized floor nozzle turns red, the brushroll has stopped spinning. Immediately turn off and unplug vacuum, disconnect the nozzle, and remove any blockages before reconnecting and turning vacuum back on.</p> <p>With the power on, recline the handle, which will automatically turn on the brushroll.</p> <p>Make sure the surface selector is NOT set to Hard Floor.</p>
Vacuum turns off on its own, or indicator light flashes red.	<p>This vacuum is equipped with a motor-protective thermostat. If your vacuum overheats, the thermostat will automatically turn the suction motor off. Perform the following steps to restart the thermostat:</p> <ol style="list-style-type: none"> 1. Turn vacuum off and unplug it. 2. Empty dust cup and clean filters. 3. Check for blockages in hoses, accessories, and inlet openings. 4. Allow unit to cool for a minimum of 45 minutes. 5. Plug in vacuum and turn it on. <p>If hose is not fully connected to the pod, it can cause a poor electrical connection and the hose can come loose, turning the vacuum off.</p> <ol style="list-style-type: none"> 1. Turn vacuum off and unplug it. 2. Empty dust cup and clean filters. 3. Check for blockages in hose, accessories, and inlet openings. 4. Remove cord from cord hook so hose latch can be seen and engaged. 5. Make sure all parts are securely clicked into place at all connection points: <ol style="list-style-type: none"> a. Where hose meets back of pod (pull on hose to ensure latch is fully engaged) b. Where wand plugs into floor nozzle c. Where handle plugs into wand 6. Plug in vacuum and turn it on. <p>Note: If vacuum still does not start, contact Customer Service at: 1-800-798-7398.</p>



FIVE (5) YEAR LIMITED WARRANTY

The Five (5) Year Limited Warranty applies to purchases made from authorized retailers of **SharkNinja Operating LLC**. Warranty coverage applies to the original owner and to the original product only and is not transferable.

SharkNinja warrants that the unit shall be free from defects in material and workmanship for a period of five (5) years from the date of purchase when it is used under normal household conditions and maintained according to the requirements outlined in the Owner's Guide, subject to the following conditions and exclusions:

What is covered by this warranty?

1. The original unit and/or non-wearable components deemed defective, in SharkNinja's sole discretion, will be repaired or replaced up to five (5) years from the original purchase date.
2. In the event a replacement unit is issued, the warranty coverage ends six (6) months following the receipt date of the replacement unit or the remainder of the existing warranty, whichever is later. SharkNinja reserves the right to replace the unit with one of equal or greater value.

What is not covered by this warranty?

1. Normal wear and tear of wearable parts (such as foam filters, HEPA filters, pads, etc.), which require regular maintenance and/or replacement to ensure the proper functioning of your unit, are not covered by this warranty. Replacement parts are available for purchase at sharkaccessories.com.
2. Any unit that has been tampered with or used for commercial purposes.
3. Damage caused by misuse (e.g., vacuuming up water or other liquids), abuse, negligent handling, failure to perform required maintenance (e.g., not cleaning the filters), or damage due to mishandling in transit.
4. Consequential and incidental damages.
5. Defects caused by repair persons not authorized by SharkNinja. These defects include damages caused in the process of shipping, altering, or repairing the SharkNinja product (or any of its parts) when the repair is performed by a repair person not authorized by SharkNinja.
6. Products purchased, used, or operated outside North America.

How to get service

If your appliance fails to operate properly while in use under normal household conditions within the warranty period, visit sharkclean.com/support for product care and maintenance self-help. Our Customer Service Specialists are also available at **1-800-798-7398** to assist with product support and warranty service options, including the possibility of upgrading to our VIP warranty service options for select product categories.

SharkNinja will cover the cost for the customer to send in the unit to us for repair or replacement. A fee of \$24.95 (subject to change) will be charged when SharkNinja ships the repaired or replacement unit.

How to initiate a warranty claim

You must call **1-800-798-7398** to initiate a warranty claim. You will need the receipt as proof of purchase. A Customer Service Specialist will provide you with return and packing instruction information.

How state law applies

This warranty gives you specific legal rights, and you also may have other rights that vary from state to state. Some states do not permit the exclusion or limitation of incidental or consequential damages, so the above may not apply to you.

IMPORTANTES CONSIGNES DE SÉCURITÉ

POUR USAGE DOMESTIQUE SEULEMENT • VEUILLEZ LIRE LES DIRECTIVES ATTENTIVEMENT AVANT L'UTILISATION

Si la fiche d'alimentation ne s'insère pas à fond dans la prise de courant, inversez alors le sens de la fiche. Si elle ne s'insère toujours pas, communiquez avec un électricien qualifié. **NE FORCEZ PAS** pour insérer la fiche dans la prise et ne tentez pas de la modifier.

⚠ AVERTISSEMENT

Afin de réduire les risques d'incendie, de décharges électriques, de blessure ou de dommage matériel :

AVERTISSEMENTS GÉNÉRAUX

1. Votre aspirateur pourrait être composé d'une buse motorisée, d'un tube, d'un tuyau et/ou d'un réceptacle. Cet appareil comporte des raccordements électriques, du filage électrique et des pièces amovibles pouvant exposer l'utilisateur à certains risques.
2. Utilisez uniquement des pièces de rechange identiques.
3. Respectez et suivez attentivement les instructions ci-dessous afin d'éviter tout usage inadéquat de l'appareil. **N'UTILISEZ PAS** l'aspirateur pour un usage autre que ceux décrits dans le présent manuel.
4. Avant d'utiliser, inspectez soigneusement toutes les pièces afin de déceler tout dommage. **NE L'UTILISEZ PAS** s'il est endommagé.
5. L'utilisation d'une rallonge électrique **N'EST PAS** recommandée.
6. Cet aspirateur ne ferme aucune pièce qui peut être réparée.

AVERTISSEMENTS CONCERNANT L'UTILISATION

7. Cet appareil peut être utilisé par des personnes dont les capacités physiques, sensorielles ou mentales sont réduites ou qui manquent d'expérience et de connaissances seulement si elles ont été supervisées ou instruites par rapport à l'utilisation sécuritaire de l'appareil et si elles comprennent les dangers possibles. Les enfants ne peuvent pas nettoyer ni entretenir l'appareil.
 - a) Gardez l'appareil et son câble hors de la portée des enfants. **Ne laissez pas** les enfants se servir de l'appareil. **Ne permettez pas** de l'utiliser comme un jouet. Une surveillance étroite est nécessaire lorsque l'appareil est utilisé en présence d'enfants.

8. Mettez toujours l'aspirateur hors tension avant d'attacher ou de détacher la buse motorisée ou un autre accessoire.
9. **NE MANIPULEZ PAS** la fiche ou l'aspirateur avec les mains mouillées.
10. **N'UTILISEZ PAS** l'appareil si les filtres ne sont pas en place.
11. Utilisez uniquement des filtres et des accessoires de marque Shark®. Sinon, la garantie sera annulée.
12. **PRENEZ SOIN DE NE PAS ENDOMMAGER** le cordon d'alimentation :
 - a) **N'UTILISEZ PAS** le cordon d'alimentation comme poignée pour porter ou pour tirer l'aspirateur.
 - b) **NE DÉBRANCHEZ PAS** l'appareil en tirant le cordon d'alimentation. Agrippez la fiche, pas le cordon.
 - c) **NE PASSEZ PAS** l'aspirateur par-dessus le cordon d'alimentation, ne fermez pas une porte sur le cordon, ne tirez pas le cordon sur des coins pointus et ne laissez pas le cordon près de surfaces chaudes.
13. **ÉVITEZ** d'insérer des objets dans les ouvertures de la buse ou de tout autre accessoire. **N'UTILISEZ PAS** l'appareil si une ouverture est obstruée. Veillez à ce que les ouvertures ne soient pas bloquées par de la poussière, de la peluche, des cheveux ou tout autre élément qui pourrait gêner la circulation de l'air.
14. **N'UTILISEZ PAS** l'appareil si le flux d'air de la buse ou de l'accessoire est obstrué. Si la buse de plancher motorisée ou les conduits d'air deviennent obstrués, éteignez l'aspirateur et débranchez-le de la prise de courant. Retirez toute obstruction avant de remettre l'appareil en marche.

15. Tenez la buse et tous les orifices de l'aspirateur éloignés des cheveux, du visage, des doigts, des pieds déchaussés ou des vêtements amples.
16. **N'UTILISEZ PAS** l'aspirateur s'il ne fonctionne pas comme prévu, ou s'il a été échappé sur le sol, endommagé, laissé à l'extérieur ou immergé.
17. Soyez extrêmement prudent lorsque vous nettoyez les escaliers.
18. **NE LAISSEZ PAS** l'aspirateur sans surveillance lorsqu'il est branché.
19. Lorsqu'il est en marche, gardez l'aspirateur en mouvement sur le tapis en tout temps, afin d'éviter d'endommager les fibres du tapis.
20. **NE PLACEZ PAS** l'aspirateur sur des surfaces instables comme des chaises ou des tables.
21. Votre aspirateur Shark pourrait ne pas avoir été conçu pour se maintenir de lui-même en position verticale. Lorsque vous prenez une pause, vous devez peut-être l'appuyer contre un meuble ou un mur, ou le coucher sur le plancher. Toute utilisation où l'aspirateur serait dans une position instable pourrait entraîner des blessures corporelles.
22. **N'UTILISEZ PAS** l'appareil pour aspirer :
 - a) Des liquides
 - b) Des objets de grande taille
 - c) Des objets durs ou tranchants (verre, clous, vis ou pièces de monnaie)
 - d) De grandes quantités de poussière (poussière de cloison sèche, cendres ou braises de foyer). **N'UTILISEZ PAS** l'aspirateur comme accessoire pour un outil électrique pour l'aspiration de la poussière.
 - e) Des objets fumants ou brûlants (charbons ardents, mégots de cigarettes ou allumettes)
 - f) Des matériaux inflammables ou combustibles (essence à briquet, essence ou kérosène)
 - g) Des matières toxiques (eau de Javel, ammoniaque ou produit débouchant)
23. **N'UTILISEZ PAS** l'appareil dans les endroits suivants :
 - a) Endroits faiblement éclairés
 - b) Surfaces humides ou mouillées
 - c) À l'extérieur
 - d) Dans des endroits fermés pouvant contenir des matières explosives, ou des fumées ou vapeurs toxiques (essence à briquet, essence, kérosène, peinture, diluants à peinture, produits de traitement antimité ou poussières inflammables)
24. Fermez toutes les commandes avant de brancher ou de débrancher l'aspirateur.
25. Débranchez l'appareil de la prise murale lorsqu'il n'est pas en usage, et avant d'en faire l'entretien ou de le nettoyer.
26. Lavez à la main avec de l'eau seulement. L'utilisation de produits chimiques de nettoyage pourrait endommager l'appareil.
27. Pendant le nettoyage ou l'entretien, **NE COUPEZ AUCUNE** matière autre que des cheveux, des fibres ou de la ficelle enroulés autour de la brosse rotative.
28. Laissez tous les filtres sécher complètement avant de les remettre dans l'aspirateur pour éviter que du liquide ne soit aspiré dans les composants électriques.
29. Après avoir effectué l'entretien de routine, assurez-vous que le récipient à poussière et tous les filtres sont en place.
30. Le cas échéant, fixez le cordon d'alimentation autour des deux crochets avant de ranger l'appareil.

Afin de réduire le risque de décharges électriques, cet appareil est muni d'une fiche d'alimentation polarisée (une broche étant plus large que l'autre). Cette fiche d'alimentation s'insère dans une prise de courant polarisée dans un seul sens.

Si la fiche ne s'insère pas entièrement dans la prise, inversez-la. Si elle ne s'insère toujours pas, communiquez avec un électricien qualifié pour faire installer une prise de courant appropriée. Ne modifiez pas la fiche d'alimentation, de quelque façon que ce soit.

CONSERVEZ CES INSTRUCTIONS

ASSEMBLAGE

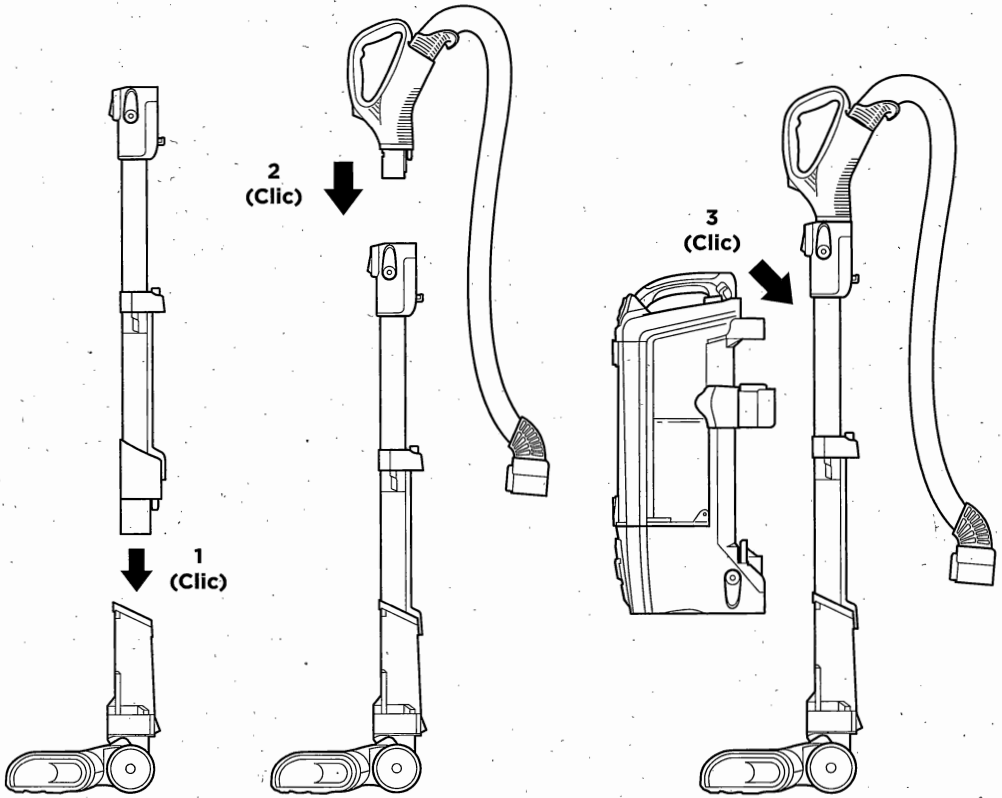

1. Insérez le **tube** dans la **buse de plancher**.
2. Insérez la **poignée** dans le tube.
3. Faites glisser le **réceptacle** sur le tube afin de les raccorder.
4. Fixez le **tuyau** à l'arrière du réceptacle jusqu'à ce que vous entendiez un clic indiquant qu'il est en place.

Afin que l'appareil fonctionne correctement, assurez-vous que toutes les pièces sont maintenues fermement en place.

ASSEMBLAGE

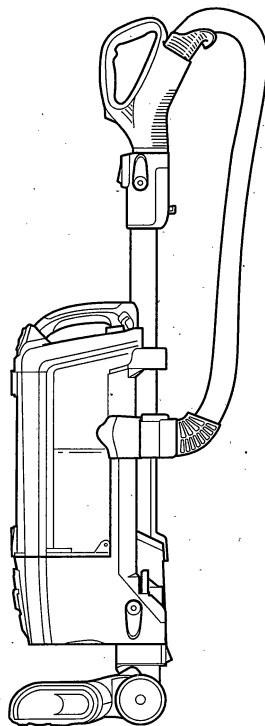
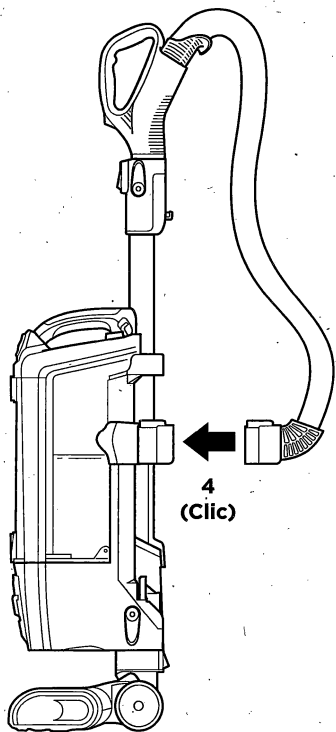

RÉGLAGES

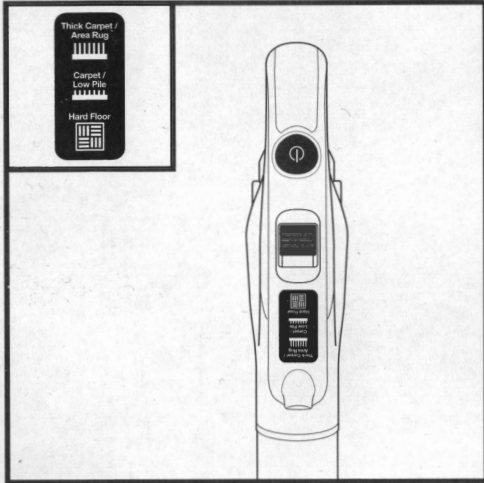

Glissez le sélecteur au réglage de surface approprié :

Nettoyage de tapis épais et de carpettes (Thick Carpet/Area Rug)

Réglez le sélecteur de plancher à « Thick Carpet/Area Rug ».

Nettoyage des carpettes et des tapis à poils courts (Carpet/Low Pile)

Régler le sélecteur de plancher à « Carpet/Low Pile ».

Nettoyage de planchers à surface dure (Hard Floor)

Régler le sélecteur de plancher à « Hard Floor ».

REMARQUE : Pour un nettoyage en profondeur selon la norme ASTM F 608 (élimination des saletés incrustées dans les tapis), réglez l'appareil à « Carpet / Low Pile ».

VOYANT LUMINEUX DE LA BROSSÉ ROTATIVE

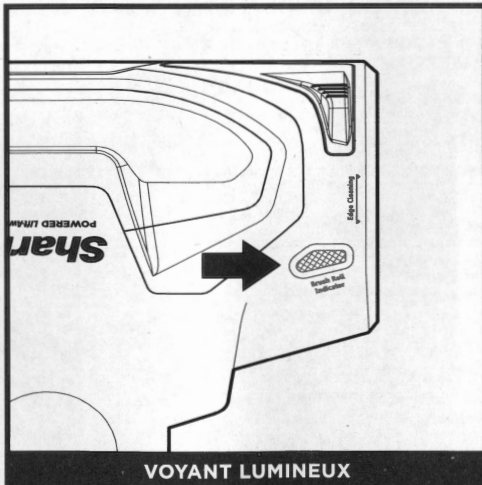

QUE SIGNIFIE LE TÉMOIN LUMINEUX DE LA BROSSÉ ROTATIVE?

Voyant vert fixe : La brosse rotative est en marche et fonctionne comme elle se doit.

Voyant rouge fixe : Une obstruction a été détectée dans la zone de la brosse rotative. Éteignez l'aspirateur, et retirez l'élément qui cause l'obstruction.

Voyant rouge clignotant* : La buse de plancher motorisée surchauffe. Éteignez l'aspirateur et laissez-le refroidir.

Aucun voyant allumé : La brosse rotative n'est pas en marche, car l'aspirateur est en mode « Hard Floor » (plancher à surface dure).

*Consultez la section de dépannage pour obtenir des instructions supplémentaires.

NETTOYAGE DOMESTIQUE COMPLET

MODES DE NETTOYAGE

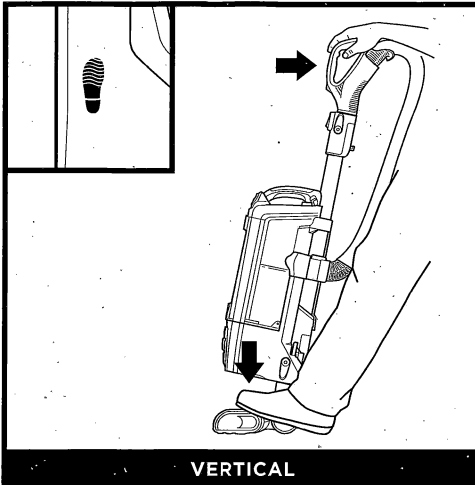

VERTICAL

Pour activer la brosse rotative, mettez l'appareil en marche, sélectionnez le réglage de surface, puis appuyez sur la buse de plancher et inclinez la poignée vers l'arrière.

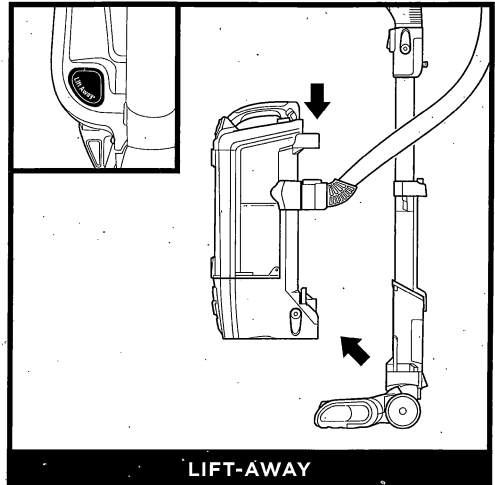

LIFT-AWAY

Appuyez sur le bouton Lift-Away pour retirer le réceptacle de la buse de plancher motorisée. Vous êtes maintenant prêt à nettoyer les espaces difficiles à atteindre.

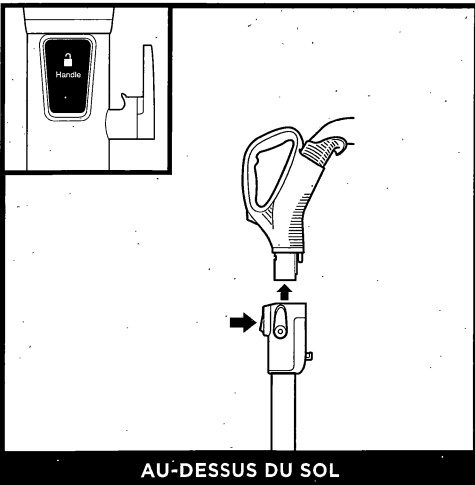

AU-DESSUS DU SOL

Appuyez sur le bouton **de la poignée** pour détacher la poignée et nettoyer les zones au-dessus du sol. Fixez les accessoires pour le nettoyage directement dans la poignée.

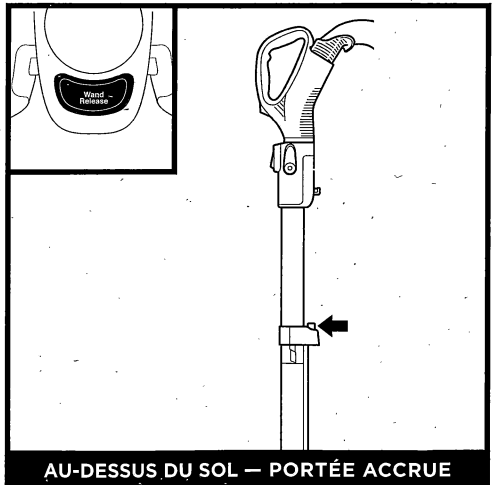

AU-DESSUS DU SOL — PORTÉE ACCRUE

Appuyez sur le bouton **Wand Release (dégagement du tube)** pour détacher le tube et obtenir un meilleur accès lors du nettoyage. Fixez les accessoires pour le nettoyage directement dans le tube.

A Suceur plat de 12 po (30,4 cm)

Ce mince outil est parfait pour nettoyer les espaces restreints, entre les coussins du divan et les zones difficiles à atteindre.

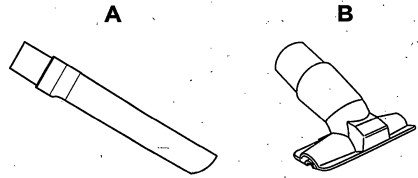

B Outil à meubles

Convient parfaitement pour le ramassage de grosses particules, l'époussetage, le ramassage des poils d'animaux domestiques tenaces et de la peluche du mobilier et d'autres surfaces capitonnées.

C Brosse à épousseter

Cette brosse époussette et nettoie les surfaces délicates. Elle est parfaite pour nettoyer les ventilateurs, les stores, les abat-jour et les claviers.

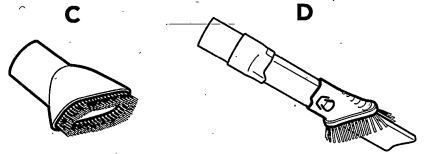

D Outil suceur plat avec brosse à épousseter

Deux accessoires pour le nettoyage en un : le suceur plat vous permet de mieux atteindre des espaces restreints, tandis que la brosse douce à épousseter vous permet de nettoyer des surfaces délicates.

E Outil multifonctions pour enlever les poils

Un outil unique convertible pour nettoyer les poils d'animaux de deux manières : d'abord, une brosse à poils en caoutchouc pour nettoyer les poils tenaces des zones à tapis. Puis retirez les poils extérieurs pour révéler un outil à meuble parfait pour nettoyer les canapés et la literie.

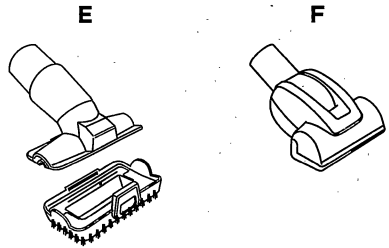

F Brosse motorisée pour les poils d'animaux

Conçue pour enlever les poils d'animaux et la saleté incrustée sur les marches recouvertes de tapis et les meubles en tissu.

G Accessoire pour plancher Dust-Away

Assez robuste pour les gros morceaux et les débris, mais assez doux pour l'époussetage plus délicat sur un plancher de bois franc et les carreaux de céramique.

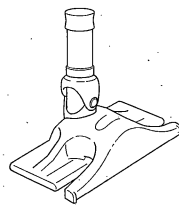

H Support

Transforme votre Rotator en aspirateur-traineau puissant, ce qui vous donne la liberté de faire rouler le réceptacle tout en gardant vos outils de nettoyage à portée de la main.

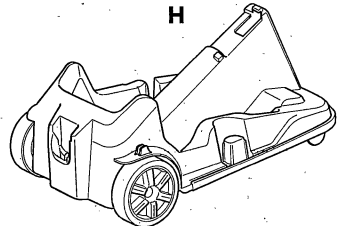

REMARQUE : Tous les accessoires ne sont pas fournis avec tous les appareils. Veuillez vous reporter au guide de démarrage rapide inclus pour connaître la configuration de votre appareil. Pour acheter des accessoires additionnels, consultez le site sharkaccessories.com.

VIDANGE DU RÉCIPENT À POUSSIÈRE

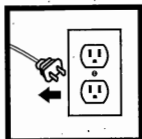

IMPORTANT : Débranchez le cordon d'alimentation avant d'effectuer tout entretien.

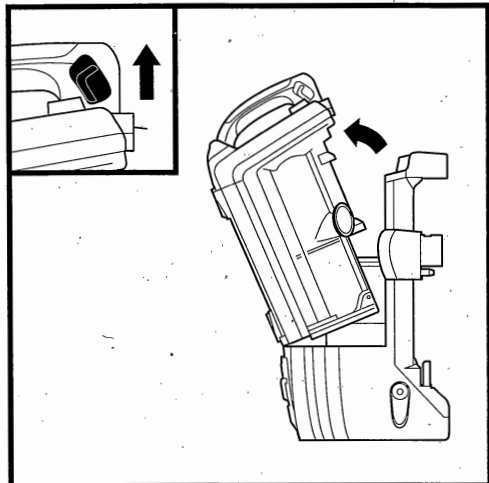

Tirez sur le **loquet de dégagement du récipient à poussière** sur la poignée et soulevez-le du réceptacle.

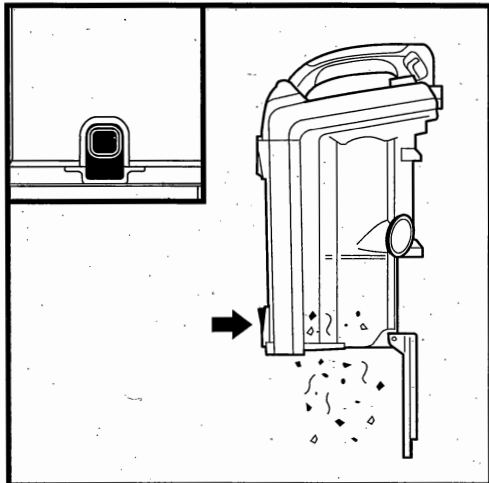

En tenant le récipient à poussière au-dessus d'une corbeille, appuyez sur la poignée de vidange du bas.

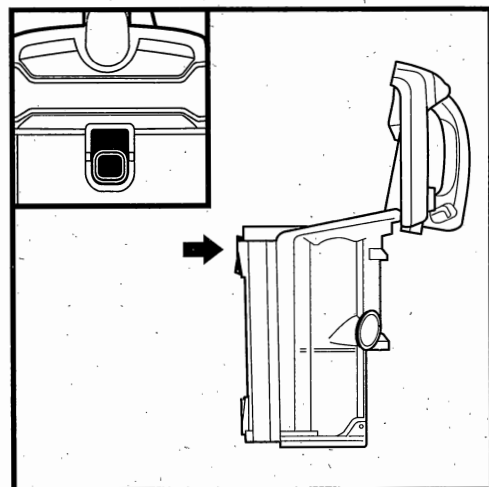

Appuyez sur le **loquet de vidange du haut** pour accéder à la grille et retirer les débris accumulés au besoin.

NETTOYAGE ET REMPLACEMENT DES FILTRES

NETTOYAGE DES FILTRES

Nettoyez régulièrement et remplacez les filtres afin de conserver la puissance d'aspiration optimale de votre aspirateur.

Afin de nettoyer les filtres, rincez-les avec de l'eau **SEULEMENT** afin d'éviter les dommages causés par les produits chimiques de nettoyage. Laissez tous les filtres sécher entièrement au moins 24 heures avant de les remettre dans l'aspirateur pour éviter que l'eau ne soit aspirée dans les composants électriques.

IMPORTANT : N'UTILISEZ PAS de savon pour nettoyer les filtres.

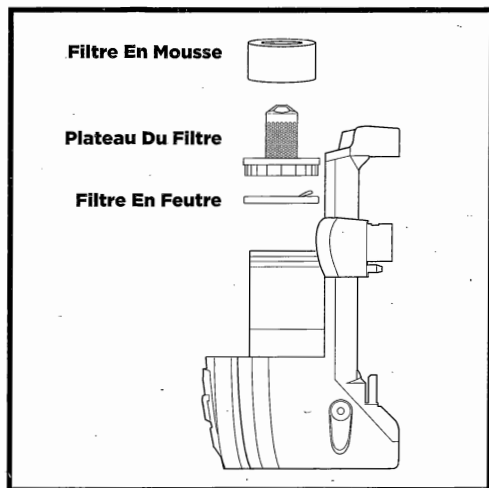

Pré-moteur (mousse et feutre) :

Une fois le récipient à poussière enlevé, retirez et rincez les filtres de mousse et de feutre avec de l'eau. Tapotez les filtres entre les lavages selon le besoin pour retirer la saleté.

**NETTOYEZ LES FILTRES PRÉ-MOTEUR
TOUS LES 3 MOIS.**

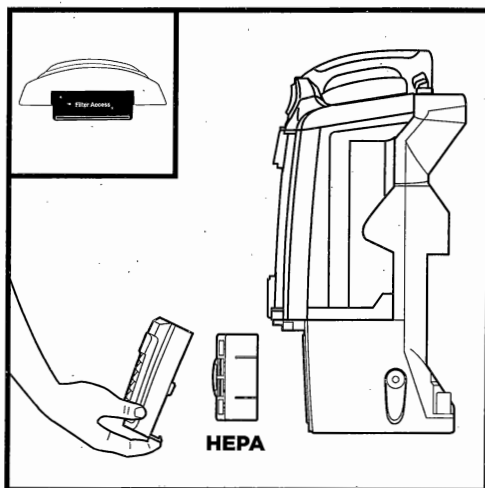

Post-moteur (HEPA) :

Pour accéder au **filtre HEPA**, tirez la poignée de dégagement sous le couvercle du filtre et retirez le couvercle. Retirez le filtre HEPA et rincez-le.

**NETTOYEZ LE FILTRE
HEPA CHAQUE ANNÉE**

REEMPLACEMENT DES FILTRES

Follow the previous instructions for removing filters. The pre-motor filters should be replaced every 2.5 years. The post-motor HEPA filter should be replaced every 3 years.

**Trousse de
remplacement du
filtre pré-moteur en
mousse et en feutre**
XFF650

**Filtre HEPA de
remplacement**
XHF650

REMARQUE : Pour commander des pièces de rechange ou des filtres, visitez le sharkaccessories.com.

VÉRIFICATION D'OBSTRUCTIONS ET ENTRETIEN DE LA BROSE ROTATIVE

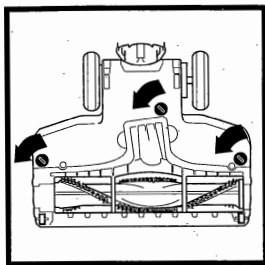

À l'aide d'une pièce de monnaie, ouvrez les trois verrous de la partie inférieure de la buse de plancher.

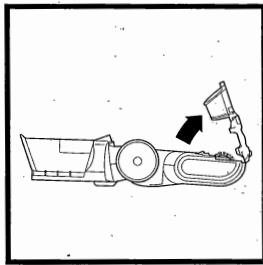

Soulevez le couvercle au bas de la buse pour accéder à la brosse rotative. Utilisez une lampe de poche pour vérifier la présence d'obstructions.

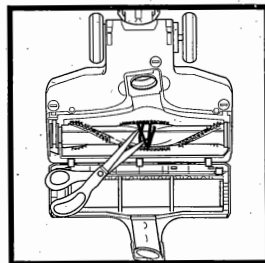

À l'aide de ciseaux, coupez avec soin le long de la rainure de la brosse rotative pour vous débarrasser de tous les débris, cheveux ou bouts de ficelle.

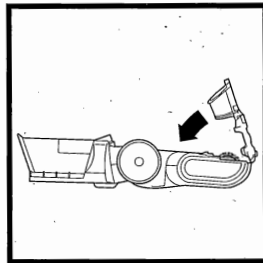

Pour remettre le couvercle en place, alignez-le le long du devant de la buse et appuyez pour fermer. Utilisez une pièce de monnaie pour fermer les trois verrous.

DÉPANNAGE

PROBLÈME	RAISONS ET SOLUTIONS POSSIBLES
<p>L'aspirateur ne ramasse pas la poussière. Aucune aspiration ou aspiration faible.</p>	<p>Vérifiez si les filtres doivent être nettoyés. Suivez les instructions de rinçage et de séchage des filtres avant de les réinsérer dans l'aspirateur.</p> <p>Le récipient à poussière pourrait être plein; videz-le, le cas échéant.</p> <p>Vérifiez les tuyaux, les raccords de tuyau, la buse et les accessoires pour voir s'ils sont obstrués; dégagez toute obstruction, au besoin.</p> <p>Retirez les ficelles, fibres de tapis ou cheveux qui pourraient être enroulés autour de la brosse rotative.</p>
<p>L'aspirateur soulève les carpettes.</p>	<p>Éteignez l'appareil pour dégager la brosse rotative. Réglez le sélecteur en mode Hard Floor (plancher) pour un nettoyage par succion seulement et mettez l'aspirateur en marche à nouveau.</p> <p>La succion est puissante. Faites attention lorsque vous passez l'aspirateur sur les carpettes et les moquettes à bordure cousue délicatement.</p>
<p>La brosse rotative ne tourne pas.</p>	<p>Si le voyant indicateur de la brosse rotative situé sur la buse de plancher motorisée devient rouge, la brosse rotative a cessé de fonctionner. Mettez immédiatement l'aspirateur hors tension et débranchez-le; retirez la buse et enlevez toute obstruction avant de rebrancher et de remettre l'aspirateur en marche.</p> <p>Lorsque l'aspirateur est en marche, inclinez la poignée; cela activera automatiquement la brosse rotative.</p> <p>Assurez-vous que le sélecteur de surface n'est PAS en position Hard Floor (plancher).</p>
<p>L'aspirateur s'éteint tout seul, ou le voyant indicateur clignote en rouge.</p>	<p>Cet aspirateur est doté d'un thermostat de protection du moteur. Si votre aspirateur surchauffe, le thermostat éteindra automatiquement le moteur de succion de l'appareil. Effectuez les étapes ci-dessous pour réinitialiser le thermostat :</p> <ol style="list-style-type: none"> 1. Éteignez l'aspirateur et débranchez-le. 2. Videz le récipient à poussière et nettoyez les filtres. 3. Vérifiez s'il y a des obstructions dans les tuyaux, les accessoires et les orifices d'entrée. 4. Laissez refroidir l'appareil pendant au moins 45 minutes. 5. Branchez l'aspirateur et mettez-le en marche. <p>Si le tuyau n'est pas bien branché au réceptacle, la connexion électrique peut être mauvaise et le tuyau peut se détacher; ce qui éteindra l'aspirateur.</p> <ol style="list-style-type: none"> 1. Éteignez l'aspirateur et débranchez-le. 2. Videz le récipient à poussière et nettoyez les filtres. 3. Vérifiez s'il y a des obstructions dans le tuyau, les accessoires et les orifices d'entrée. 4. Retirez le cordon d'alimentation du crochet pour cordon, afin de découvrir le dispositif d'enclenchement du tuyau. 5. Assurez-vous que toutes les pièces sont correctement enclenchées à tous les points de raccordement : <ol style="list-style-type: none"> a. À l'endroit où le tuyau est en contact avec l'arrière du réceptacle (tirez sur le tuyau pour vous assurer qu'il est solidement fixé) b. À l'endroit où le tube s'enclenche dans la buse de plancher c. À l'endroit où la poignée s'enclenche dans le tube 6. Branchez l'aspirateur et mettez-le en marche. <p>Remarque : Si l'aspirateur ne démarre toujours pas, communiquez avec le service à la clientèle au : 1-800-798-7398.</p>

GARANTIE LIMITÉE CINQ (5) AN

La garantie limitée cinq (5) an s'applique aux achats effectués auprès de détaillants autorisés de **SharkNinja Operating LLC**. La garantie s'applique uniquement au premier propriétaire et au produit original et n'est pas transférable.

SharkNinja garantit ce produit contre toute défectuosité de matériau ou de main-d'œuvre pour une période cinq (5) an à compter de la date d'achat, dans le cadre d'un usage domestique normal et si le produit est entretenu conformément aux exigences décrites dans le guide de l'utilisateur, sujet aux conditions, aux exclusions et aux exceptions ci-dessous.

Qu'est-ce qui est couvert par cette garantie?

1. L'appareil d'origine et/ou les composants inusables considérés comme défectueux, à la seule discrétion de SharkNinja, seront réparés ou remplacés jusqu'à cinq (5) an à compter de la date d'achat initiale.
2. Dans le cas d'un remplacement de l'appareil, la garantie prendra fin six (6) mois après la date de réception de l'appareil de remplacement ou pendant le reste de la période de garantie existante, selon la période la plus longue. SharkNinja se réserve le droit de le remplacer par un appareil de valeur égale ou supérieure.

Qu'est-ce qui n'est pas couvert par cette garantie?

1. L'usure normale des pièces (comme les filtres en mousse, les filtres HEPA, les tampons, etc.) qui nécessitent un entretien et/ou un remplacement réguliers afin d'assurer le bon fonctionnement de votre appareil n'est pas couverte par cette garantie. Vous pouvez faire l'achat de pièces de rechange par l'entremise du site sharkaccessories.com.
2. La garantie ne s'applique pas aux appareils utilisés de façon abusive ou à des fins commerciales.
3. Les dommages causés par une mauvaise utilisation (comme aspirer de l'eau ou d'autres liquides), un abus, une négligence lors de la manipulation, un manquement à la l'entretien nécessaire (comme ne pas nettoyer les filtres), ou un dommage dû à une mauvaise manipulation pendant le transport.
4. Les dommages indirects et accessoires.
5. Les défectuosités causées par des réparateurs non autorisés par SharkNinja. Ces défectuosités incluent les dommages causés lors du processus d'expédition, de modification ou de réparation du produit SharkNinja (ou de l'une de ses pièces) lorsque la réparation est effectuée par un réparateur non autorisé par SharkNinja.
6. Les produits achetés, utilisés ou mis en fonction à l'extérieur de l'Amérique du Nord.

Comment obtenir du service

Si votre appareil ne fonctionne pas correctement lorsque vous l'utilisez normalement à domicile durant la période de garantie, visitez le sharkclean.com/support pour obtenir de l'information sur les soins et entretien du produit que vous pouvez effectuer vous-même. Nos spécialistes du service à la clientèle sont aussi disponibles au **1 800 798-7398** pour de l'assistance sur les produits et les options de garantie de service offertes, y compris la possibilité de passer à nos options de garantie de service VIP pour certaines catégories de produits.

SharkNinja assumera les frais de retour de l'appareil à nos sites par le consommateur en vue de la réparation ou du remplacement de l'appareil. Un montant de 24,95 \$ (sujet à changement) sera facturé lorsque SharkNinja expédiera l'appareil réparé ou remplacé.

Comment présenter une demande de service sous garantie

Veuillez noter que vous devez téléphoner au **1 800 798-7398** pour soumettre une réclamation au titre de la garantie. Vous aurez besoin du reçu comme preuve d'achat. Un spécialiste du service à la clientèle vous fournira les directives d'emballage et de retour.

De quelle manière les lois d'État s'appliquent-elles?

Cette garantie vous accorde des droits spécifiques légaux et vous pouvez aussi bénéficier d'autres droits qui varient d'une province ou d'un État à l'autre. Certains États américains ou certaines provinces canadiennes n'acceptent pas l'exclusion ou la limitation de dommages accessoires ou indirects, ce qui fait que cette disposition peut ne pas s'appliquer à votre cas.

INSTRUCCIONES IMPORTANTES DE SEGURIDAD

DESTINADO AL USO DOMÉSTICO ÚNICAMENTE • LEA ESTAS INSTRUCCIONES DETENIDAMENTE ANTES DEL USO

Si el enchufe no entra por completo en el tomacorriente, invierta el enchufe. Si aun así no encaja, comuníquese con un electricista calificado. **NO** lo fuerce en el tomacorriente ni trate de modificarlo para que encaje.

⚠ ADVERTENCIA

Para reducir el riesgo de incendio, descarga eléctrica o daño a la propiedad:

ADVERTENCIAS GENERALES

1. La aspiradora puede estar compuesta por una boquilla motorizada, un vástago, una manguera o un receptáculo de la aspiradora. Este dispositivo contiene conexiones eléctricas, cables eléctricos y piezas móviles que presentan un riesgo potencial para el usuario.
2. Use únicamente piezas de repuesto idénticas.
3. Respete y siga atentamente las instrucciones a continuación para evitar un uso incorrecto del aparato. **NO** use la aspiradora para ningún propósito que no se encuentre descrito en este manual.
4. Antes de su uso, inspeccione con cuidado todas las piezas para verificar si presentan daños. **NO** use la aspiradora si alguna pieza está dañada.
5. **NO** se recomienda el uso de cables de extensión.
6. Esta aspiradora no contiene piezas reparables.
8. Apague siempre la aspiradora antes de conectar o desconectar alguna boquilla motorizada u otro accesorio.
9. **NO** manipule el enchufe ni la aspiradora con las manos mojadas.
10. **NO** use la aspiradora sin los filtros puestos.
11. Use únicamente filtros y accesorios de la marca Shark®. Si no lo hace, se anulará la garantía.
12. **NO** dañe el cable de alimentación:
 - a) **NO** tire de la aspiradora ni la transporte por el cable, y no use el cable como mango.
 - b) **NO** desenchufe la aspiradora tirando del cable. Agarre el enchufe, no el cable.
 - c) **NO** pase la aspiradora por encima del cable de alimentación, cierre una puerta por la que pasa el cable, tire del cable en esquinas filosas ni deje el cable cerca de superficies calientes.

ADVERTENCIAS DE USO

7. Este aparato lo pueden utilizar personas con capacidades físicas, sensoriales o mentales disminuidas, o que carezcan de la experiencia y el conocimiento si han recibido la supervisión o las instrucciones relacionadas con el uso del aparato de forma segura y si comprenden los peligros que implica el uso de este aparato. La limpieza y el mantenimiento del usuario no deben ser realizados por niños.
 - a) Mantenga este aparato y su cable fuera del alcance de los niños. **NO** permita que los niños usen el aparato. **NO** permita que los niños usen el aparato como un juguete. Se necesita una supervisión estricta cuando se utiliza el aparato cerca de los niños.
13. **NO** coloque ningún objeto en la boquilla ni en las aberturas de los accesorios. **NO** utilice la aspiradora si tiene alguna abertura obstruida; manténgala libre de polvo, pelusas, pelos y cualquier cosa que pueda disminuir el flujo de aire.
14. **NO** use la aspiradora si el flujo de aire por la boquilla o los accesorios se encuentra restringido. Si se obstruyen los pasos de aire o la boquilla para piso motorizada, apague la aspiradora y desenchúfela del tomacorriente. Retire todas las obstrucciones antes de volver a enchufar y encender la unidad.
15. Mantenga la boquilla y todas las aberturas de la aspiradora alejadas del cabello, el rostro, los dedos, los pies descalzos o la ropa suelta.

16. **NO** use si la aspiradora no está funcionando como debiera, o se ha caído, dañado, dejado al aire libre o caído al agua.
17. Tenga extremo cuidado cuando limpie en escaleras.
18. **NO** deje la aspiradora sin supervisión cuando esté enchufada.
19. Al estar encendida, mantenga la aspiradora en movimiento sobre la alfombra en todo momento para evitar dañar las fibras de la alfombra.
20. **NO** coloque la aspiradora sobre superficies inestables como sillas o mesas.
21. Es posible que su aspiradora Shark® no esté diseñada para mantenerse erguida por sí sola. Cuando deje de utilizarla por un momento, quizá deba apoyarla contra un mueble o una pared, o bien recostarla en el piso.
El uso de la aspiradora en un lugar en el que la unidad no tenga estabilidad puede dar lugar a una lesión personal.
22. **NO** use la aspiradora para recoger:
 - a) Líquidos
 - b) Objetos grandes
 - c) Objetos duros o filosos (vidrio, clavos, tornillos o monedas)
 - d) Cantidades grandes de polvo (polvo de yeso, cenizas de chimenea ni brasas). **NO** use la aspiradora como accesorio de una herramienta eléctrica para recolectar polvo.
 - e) Objetos humeantes o ardientes (carbones calientes, colillas de cigarrillo, o fósforos)
 - f) Materiales inflamables o combustibles (líquido de encendedor, gasolina, queroseno)
 - g) Materiales tóxicos (blanqueador a base de cloro, amoníaco, limpiador de drenaje)
23. **NO** use la aspiradora en las áreas siguientes:
 - a) Áreas poco iluminadas
 - b) Superficies húmedas o mojadas
 - c) Áreas al aire libre
 - d) Espacios cerrados que puedan contener vapores o gases explosivos o tóxicos (líquido de encendedor, gasolina, queroseno, pintura, solventes de pintura, sustancias antipollas o polvo inflamable)
24. Apague todos los controles antes de enchufar o desenchufar la aspiradora.
25. Desenchufe la aspiradora del tomacorriente cuando no la use y antes de realizar cualquier mantenimiento o limpieza.
26. Lave la aspiradora a mano con agua solamente. Lavar la unidad con sustancias químicas limpiadoras podría dañarla.
27. Al limpiar el aparato o realizarle mantenimiento de rutina, **NO** corte nada que no sean cabellos, fibras o hilos enredados en el cepillo giratorio.
28. Deje secar por completo todos los filtros al aire antes de volver a colocarlos en la aspiradora a fin de evitar que penetre líquido en las piezas eléctricas.
29. Asegúrese de que el recipiente para el polvo y todos los filtros estén puestos después del mantenimiento de rutina.
30. Fije el cable de alimentación alrededor de los dos ganchos para cable durante el almacenamiento, si estos se proporcionan.

Para reducir el riesgo de descarga eléctrica, este aparato cuenta con un enchufe polarizado (un terminal es más ancho que el otro). Este enchufe se conecta en un tomacorriente polarizado solo de una forma. Si el enchufe no calza por completo en el tomacorriente, invierta el enchufe. Si aun así no entra, comuníquese con un electricista calificado para instalar el tomacorriente adecuado. No cambie el enchufe de ninguna manera.

CONSERVE ESTAS INSTRUCCIONES

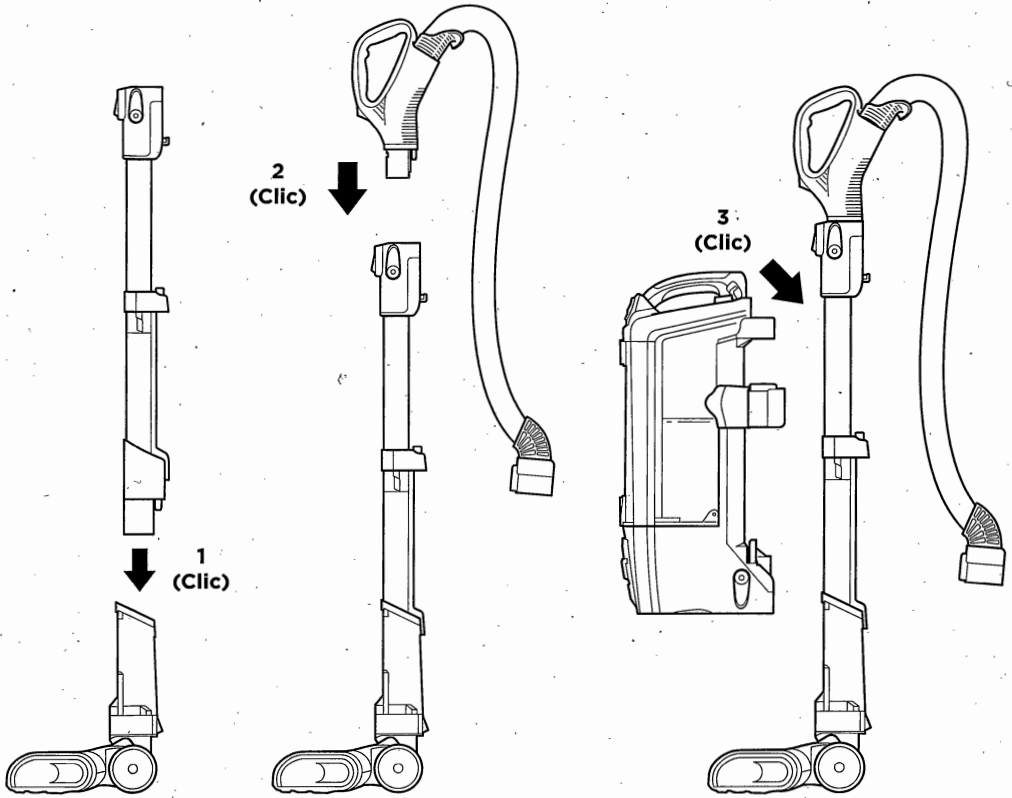

1. Inserte el **vástago** en la **boquilla de piso**.
2. Inserte el mango en el vástago.
3. Coloque el receptáculo en el vástago y deslícelo hacia abajo para conectarlo.
4. Conecte la **manguera** en la parte posterior del receptáculo hasta que se asiente con un clic.

Para un funcionamiento correcto, asegúrese de que todas las partes hayan encajado.

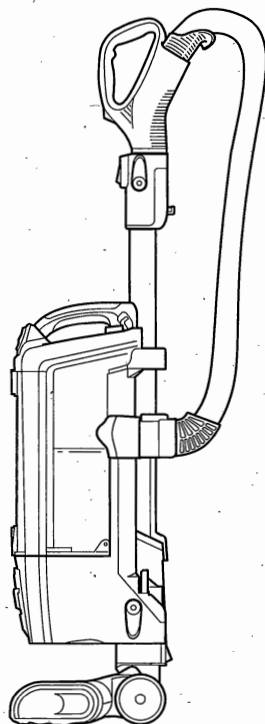
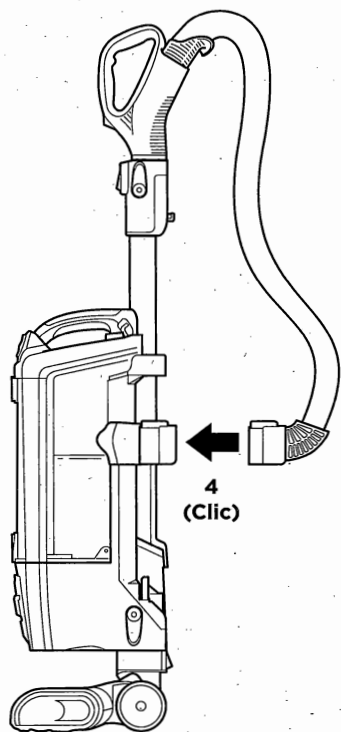

AJUSTES

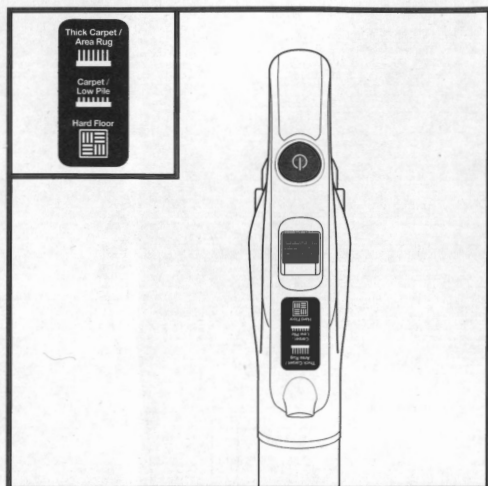

Deslice el selector hasta el ajuste de superficie correspondiente:

Limpieza en el ajuste Thick Carpet/ Area Rug (alfombras gruesas/tapetes pequeños)

Coloque el selector de piso en Thick Carpet/Area Rug (alfombras gruesas).

Limpieza en el ajuste Carpet/Low Pile (alfombras de pelo corto)

Coloque el selector de piso en Carpet/Low Pile (alfombras de pelo corto).

Limpieza en el ajuste Hard Floor (pisos duros)

Coloque el selector de piso en Hard Floor (pisos duros).

NOTA: Para una limpieza profunda de acuerdo con el método ASTM F 608 (polvo medido en las alfombras), configure la aspiradora en Carpet/Low Pile (alfombras de pelo corto).

INDICADOR DEL CEPILLO GIRATORIO

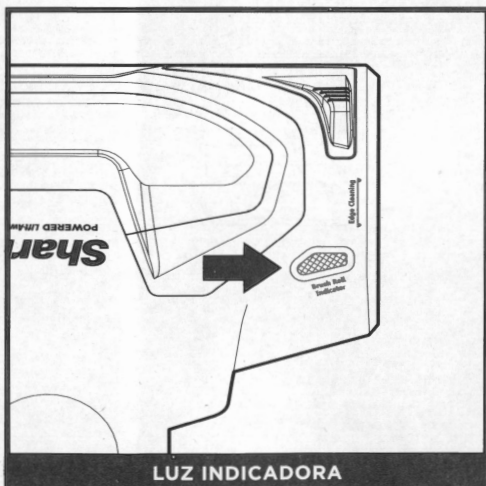

¿QUÉ SIGNIFICA LA LUZ BRUSHROLL INDICATOR (INDICADOR DEL CEPILLO GIRATORIO)?

Verde continuo: El cepillo giratorio está girando y funciona correctamente.

Rojo continuo: Hay un atasco en el área del cepillo giratorio. Apague la aspiradora y retire cualquier obstrucción.

Rojo intermitente*: La boquilla de piso motorizada se recalentó. Apague la aspiradora y espere a que se enfríe.

Sin luz: El cepillo giratorio está apagado porque la aspiradora se encuentra en modo Hard Floor (pisos duros).

*Para más instrucciones, consulte la sección de solución de problemas.

LIMPIEZA DE TODO EL HOGAR

MODOS DE LIMPIEZA

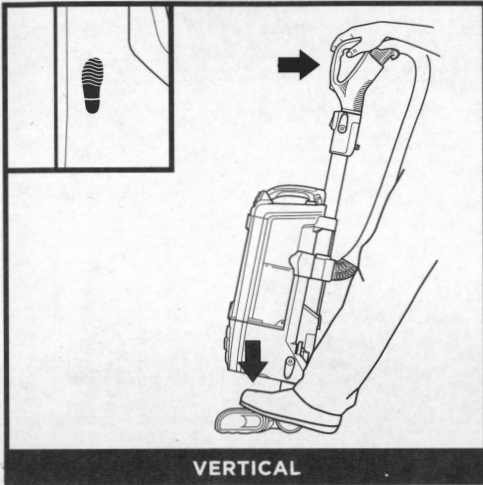

Para activar el cepillo giratorio, encienda la aspiradora, seleccione un ajuste de superficie, coloque el pie sobre la boquilla de piso e incline el mango hacia atrás.

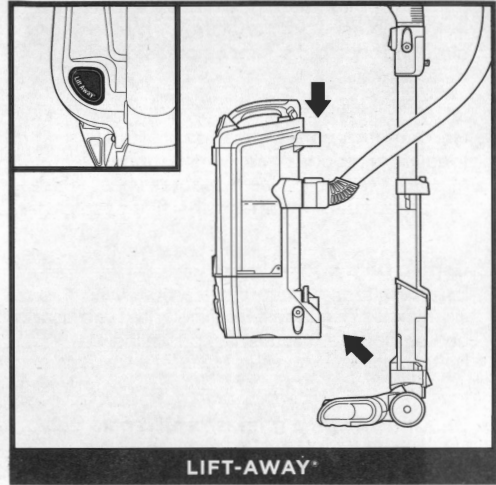

Presione el botón Lift-Away (levantar y retirar) para desenganchar el receptáculo de la boquilla de piso motorizada. Ya está listo para limpiar esos lugares difíciles de alcanzar. Acople directamente las herramientas de limpieza al vástago o al mango para extender el alcance.



Presione el botón **Handle** (mango) para separar el mango y limpiar áreas por encima del piso. Inserte la herramienta de limpieza directamente en el mango.



Presione el botón **Wand Release** (liberación del vástago) para separar el vástago y así tener más alcance para limpiar. Inserte la herramienta de limpieza directamente en el vástago o en el mango.

A Herramienta para grietas de 30,4 cm (12 in)

Esta herramienta delgada es excelente para limpiar en espacios reducidos, entre los almohadones del sofá y en áreas difíciles de alcanzar.

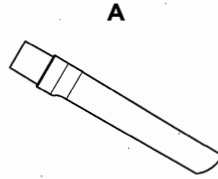

B

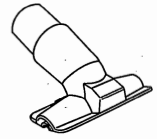

B Herramienta para tapizados

Ideal para recoger partículas grandes, quitar el polvo, el pelo de las mascotas y las pelusas de los muebles y demás superficies tapizadas.

C Cepillo para polvo

Este cepillo quita el polvo y limpia las superficies delicadas. Es excelente para usarlo en ventiladores, persianas, pantallas de lámparas y teclados.

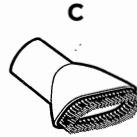

D

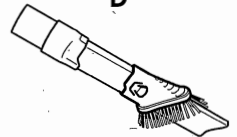

D Herramienta para grietas/cepillo para polvo

Dos herramientas de limpieza en una: la herramienta para grietas le proporciona un alcance extendido para limpiar en espacios reducidos, mientras que el cepillo suave le permite limpiar superficies delicadas.

C

E Multiherramienta eliminadora de pelos

Una herramienta convertible para limpiar la suciedad difícil que deja su mascota de dos maneras: en primer lugar, un cepillo de cerdas de goma para limpiar pelos difíciles de quitar de las áreas alfombradas. Luego retire la superficie de cerdas para utilizar una herramienta para tapizados perfecta para limpiar sofás y ropa de cama.

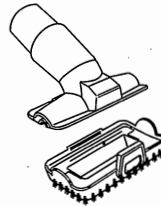

F



F Cepillo potente para pelo de mascotas

Diseñado para retirar pelos de mascotas y polvo atrapado en escaleras alfombradas y tapizados.

G

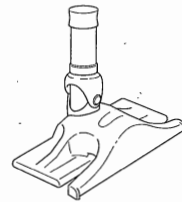

G Accesorio para pisos duros Dust-Away

Con la resistencia suficiente para aspirar migas y basura grandes, pero con la suavidad suficiente para una limpieza delicada de pisos de madera y baldosas.

H Carrito para el recipiente

Este transforma su Rotator en una aspiradora de trineo, lo cual le da la libertad de trasladar el receptáculo sobre ruedas mientras mantiene cerca las herramientas de limpieza.

H

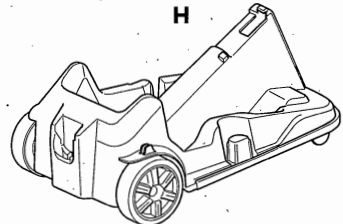

NOTA: No se incluyen todos los accesorios en todas las unidades. Consulte la Guía de inicio rápido adjunta para conocer la configuración de su unidad. Para adquirir más accesorios, visite sharkaccessories.com.

VACIADO DEL RECIPIENTE PARA EL POLVO

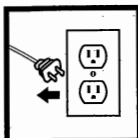

IMPORTANTE: Desenchufe el cable de alimentación antes de realizar cualquier mantenimiento.

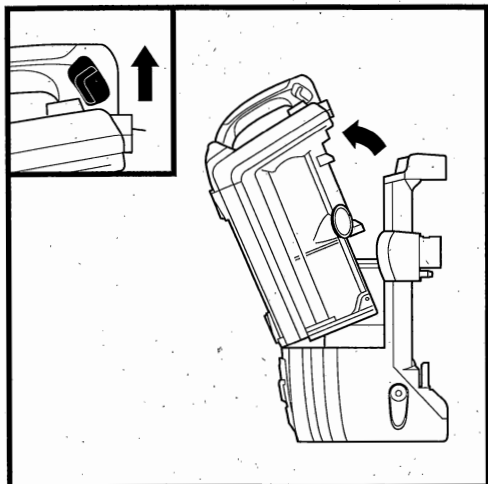

Levante la **traba de liberación del recipiente para el polvo** que se encuentra en el mango y levante el recipiente para el polvo del receptáculo.

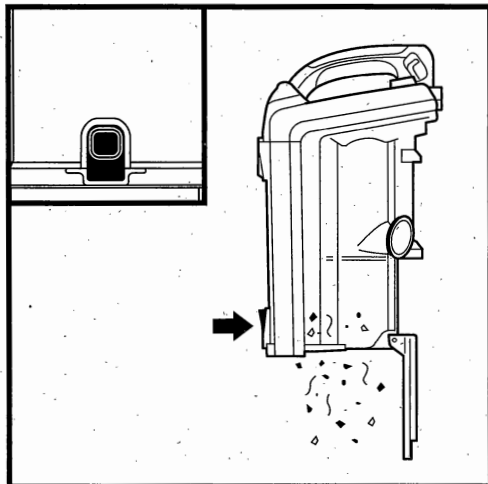

Para vaciar el polvo y los residuos en la basura, sostenga el recipiente para el polvo sobre un tacho de basura y presione la traba de liberación para vaciado que se encuentra en la parte inferior.

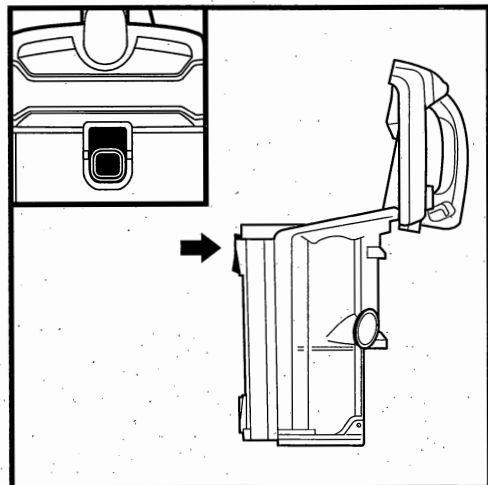

Presione la **traba de liberación superior para vaciado** y podrá tener acceso al separador de polvo y retirar la basura acumulada, según sea necesario.

CÓMO LIMPIAR Y REEMPLAZAR LOS FILTROS

CÓMO LIMPIAR LOS FILTROS

Limpie y reemplace periódicamente los filtros para mantener la potencia óptima de succión de su aspiradora.

Para limpiar los filtros, enjuáguelos con agua fría **SOLAMENTE** para evitar los daños causados por los productos químicos de limpieza. Deje secar al aire todos los filtros durante al menos 24 horas antes de reinstalarlos a fin de evitar que penetre líquido en las piezas eléctricas.

IMPORTANTE: NO use jabón para limpiar los filtros.

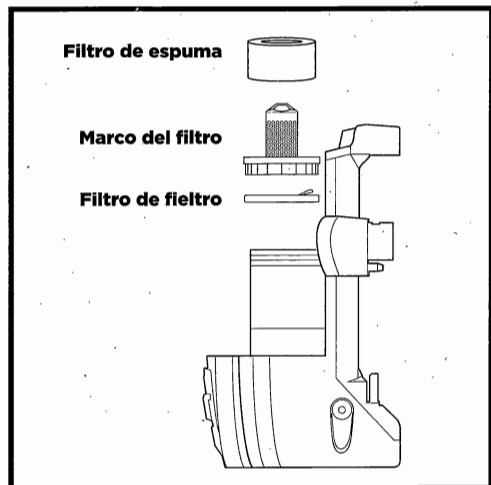

Anteriores al motor (de espuma y de fieltro):

Tras retirar el recipiente para el polvo, retire y enjuague con agua los filtros de espuma y de fieltro. Dé golpecitos para retirar la suciedad de los filtros entre los lavados, según sea necesario.

LIMPIE LOS FILTROS ANTERIORES AL MOTOR CADA 3 MESES.

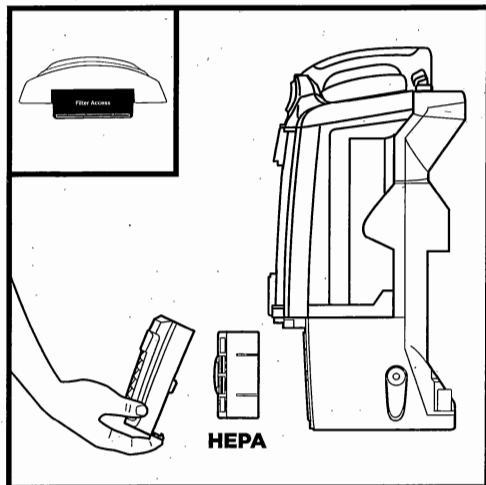

Posterior al motor (HEPA):

Para acceder al **filtro HEPA**, tire de la traba que se encuentra debajo de cubierta del filtro y retire la cubierta. Retire el filtro HEPA y enjuáguelo.

LIMPIE EL FILTRO HEPA CADA AÑO.

REEMPLAZO DE FILTROS

Siga las instrucciones anteriores para quitar los filtros. Los filtros anteriores al motor se deben reemplazar cada dos años y medio. El filtro HEPA posterior al motor se debe reemplazar cada tres años.

Kit de filtros de reemplazo de espuma y de fieltro anteriores al motor
XFF650

Filtro HEPA de reemplazo
XHF650

NOTA: Para pedir piezas de repuesto y filtros, visite sharkaccessories.com.

CÓMO REVISAR SI HAY OBSTRUCCIONES Y MANTENER EL CEPILLO GIRATORIO

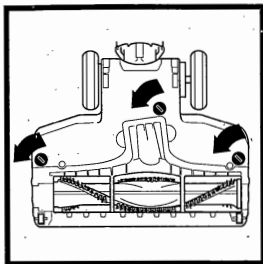

Use el borde de una moneda para abrir los tres seguros que se encuentran en la parte inferior de la boquilla de piso.

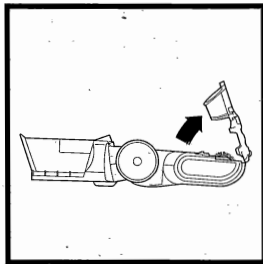

Levante la tapa de la parte inferior de la boquilla para acceder al cepillo giratorio. Con la ayuda de una linterna, busque obstrucciones.

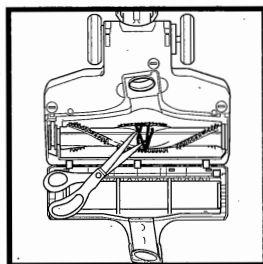

Para quitar residuos, cabellos o fibras del cepillo giratorio, utilice tijeras para cortar con cuidado a lo largo de la ranura del cepillo giratorio.

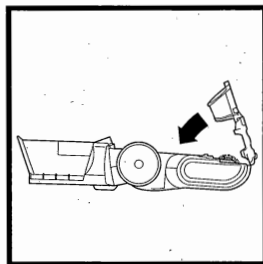

Para volver a instalar la tapa, alinéela con la parte frontal de la boquilla y presione para cerrarla. Use la moneda para cerrar los tres seguros.

SOLUCIÓN DE PROBLEMAS

PROBLEMA	CAUSAS POSIBLES Y SOLUCIONES
<p>La aspiradora no recoge tierra. No hay succión ni succión leve.</p>	<p>Revise los filtros para verificar si necesitan limpieza. Siga las instrucciones para enjuagar y secar los filtros antes de reinsertarlos. El recipiente para el polvo puede estar lleno; vacíe el recipiente para el polvo.</p> <p>Revise si las mangueras, las conexiones de la manguera, la boquilla y los accesorios tienen obstrucciones; de ser necesario, elimine las obstrucciones.</p> <p>Elimine cualquier hilo, fibra de alfombra o cabello que pudiera estar enredado en el cepillo giratorio.</p>
<p>La aspiradora levanta los tapetes pequeños.</p>	<p>Apague la unidad para desconectar el cepillo giratorio. Mueva el interruptor a la configuración Hard Floor (pisos duros) para limpiar únicamente con succión y vuelva a encender la unidad.</p> <p>La succión es potente. Tenga cuidado cuando pase la aspiradora por tapetes pequeños o alfombras con bordes de costuras delicadas.</p>
<p>El cepillo giratorio no gira.</p>	<p>Si la luz Brushroll Indicator (indicador del cepillo giratorio), que se encuentra en la boquilla de piso motorizada, se pone roja, el cepillo giratorio ha dejado de girar. Apague y desenchufe la aspiradora inmediatamente, desconecte la boquilla, y retire las obstrucciones antes de volver a conectar y a encender la aspiradora.</p> <p>Con la aspiradora encendida, recline el mango, lo cual encenderá el cepillo giratorio de manera automática.</p> <p>Asegúrese de que el selector de superficies NO esté configurado en Hard Floor (pisos duros).</p>
<p>La aspiradora se apaga sola o la luz indicadora titila en rojo.</p>	<p>Esta aspiradora se encuentra equipada con un termostato de protección del motor. Si la aspiradora se recalienta, el termostato apagará el motor de succión de manera automática. Siga los siguientes pasos para reiniciar el termostato:</p> <ol style="list-style-type: none"> 1. Apague la aspiradora y desenchúfela. 2. Vacíe el recipiente para el polvo y limpie los filtros. 3. Revise que no haya obstrucciones en las mangueras, en los accesorios y en las aberturas de entrada. 4. Deje que la unidad se enfríe durante 45 minutos como mínimo. 5. Enchufe y encienda la aspiradora. <p>Si la manguera no está bien conectada al receptáculo, esto puede causar una conexión eléctrica deficiente y la manguera puede soltarse, lo que apagará la aspiradora.</p> <ol style="list-style-type: none"> 1. Apague la aspiradora y desenchúfela. 2. Vacíe el recipiente para el polvo y limpie los filtros. 3. Revise que no haya obstrucciones en la manguera, en los accesorios y en las aberturas de entrada. 4. Retire el cable del gancho para cable para poder ver y encastrar la traba de la manguera. 5. Asegúrese de que todas las piezas estén trabadas de manera segura en su lugar en todos los puntos de conexión: <ol style="list-style-type: none"> a. Donde la manguera se une a la parte de atrás del receptáculo (tire de la manguera para asegurarse de que la traba esté totalmente encastrada) b. Donde el vástago se conecta a la boquilla de piso c. Donde el mango se conecta al vástago 6. Enchufe y encienda la aspiradora. <p>Nota: Si aun así la aspiradora no se enciende, comuníquese con Servicio de Atención al Cliente, llamando al: 1-800-798-7398.</p>

GARANTÍA LIMITADA CINCO (5) AÑO

La garantía limitada cinco (5) año se aplica a las compras realizadas a los vendedores minoristas autorizados de **SharkNinja Operating LLC**. La cobertura de garantía se aplica solo al propietario y al producto originales, y no puede transferirse.

SharkNinja garantiza que la unidad estará libre de defectos materiales y de mano de obra durante un período cinco (5) año desde la fecha de compra, siempre y cuando se use en condiciones domésticas normales y se efectúe su mantenimiento de acuerdo con los requisitos descritos en este manual del propietario, sujeto a las siguientes condiciones y exclusiones:

¿Qué cubre esta garantía?

1. La unidad original o los componentes que no se gastan que se consideren defectuosos, a criterio exclusivo de SharkNinja, serán reparados o reemplazados un período máximo cinco (5) año a partir de la fecha de compra original.
2. En el caso de que se entregue una unidad de reemplazo, la cobertura de la garantía termina seis (6) meses después de la fecha de recepción de la unidad de reemplazo o cuando termine el plazo restante de la garantía vigente, lo que sea posterior. SharkNinja se reserva el derecho a reemplazar la unidad con una de igual o mayor valor.

¿Qué no cubre esta garantía?

1. Esta garantía no cubre el desgaste normal de las piezas que se gastan (como los filtros de espuma, los filtros HEPA, las almohadillas, etc.), que requieren mantenimiento o reemplazo regular para asegurar el funcionamiento adecuado de la unidad. Se pueden comprar piezas de repuesto disponibles en sharkaccessories.com.
2. Cualquier unidad que haya sido alterada o usada con fines comerciales.
3. Daños causados por el uso incorrecto (p. ej.: aspirar agua u otros líquidos), abuso, manipulación negligente, falta de mantenimiento necesario (p. ej.: no limpiar los filtros) o daños debidos al mal trato durante el transporte.
4. Daños emergentes o incidentales.
5. Defectos causados por personas que hacen reparaciones y no estén autorizadas por SharkNinja. Estos defectos incluyen daños causados en el proceso de envío, modificación o reparación del producto SharkNinja (o cualquiera de sus piezas) cuando la reparación es realizada por una persona que no está autorizada por SharkNinja.
6. Productos comprados, usados u operados fuera de Norteamérica.

Cómo solicitar el servicio técnico

Si su aparato no funciona adecuadamente cuando se usa en condiciones domésticas normales dentro del período de garantía, visite sharkclean.com/support para obtener instrucciones de cuidado y mantenimiento del producto que usted mismo pueda llevar a cabo. Nuestros especialistas de servicio al cliente también están a su disposición si llama al **1-800-798-7398** para asistirlo con todas las opciones de servicio de garantía y soporte del producto, incluida la posibilidad de mejorar su garantía a nuestras opciones de servicio de garantía VIP para categorías de productos exclusivos.

SharkNinja cubrirá el costo de envío de la unidad por parte del cliente para ser reparada o reemplazada. Se cobrará una tarifa de 24,95 USD (sujeto a cambios) cuando SharkNinja envíe la unidad reparada o el reemplazo.

Cómo iniciar un reclamo de garantía

Debe llamar al **1-800-798-7398** para iniciar un reclamo de garantía. Necesitará el recibo como prueba de compra. Un especialista de servicio al cliente le proporcionará instrucciones para la devolución y el embalaje.

Cómo se aplica la ley estatal

Esta garantía le otorga derechos legales específicos, y usted también puede tener otros derechos que varían según el estado. Algunos estados no permiten la exclusión o la limitación de los daños incidentales o emergentes, por lo que lo anterior puede no aplicarse en su caso.

REGISTER YOUR PURCHASE



registryourshark.com



Scan QR code using
mobile device



Benefits of registering your product and creating an account:

- Get easier, faster product support and access to warranty information
- Access troubleshooting and product care instructions
- Be among the first to know about exclusive product promotions

RECORD THIS INFORMATION

Model Number: _____

Serial Number: _____

Date of Purchase: _____
(Keep receipt)

Store of Purchase: _____

TIP: You can find the model and serial numbers on the QR code label on the bottom of the back of the vacuum body.

TECHNICAL SPECIFICATIONS

Voltage: 120V, 60Hz

Watts: 1150W

Amps: 9.5A

ENREGISTREZ VOTRE ACHAT

 registryourshark.com

 Numérisez le code QR
avec votre appareil mobile



Les avantages d'enregistrer votre produit
et de créer un compte :

- Obtenez un support produit plus facile et plus rapide, et accédez aux informations de garantie
- Accédez aux instructions de dépannage et de maintenance produit
- Soyez parmi les premiers à connaître les promotions de produits exclusives

CONSIGNEZ CES RENSEIGNEMENTS

Numéro de modèle : _____

Numéro de série : _____

Date d'achat : _____
(Conservez la facture)

Magasin où l'appareil a été acheté : _____

CONSEIL : Le numéro de modèle et le numéro de série sont indiqués sur l'étiquette de code QR, située au bas de l'arrière du réceptacle de l'aspirateur.

CARACTÉRISTIQUES TECHNIQUES

Tension: 120 V, 60 Hz

Watts: 1150W

Ampères: 9,5A

REGISTRE SU COMPRA

 registryourshark.com

 Escanee el código QR
con un dispositivo móvil



Beneficios de registrar su producto y crear una cuenta:

- Obtenga un servicio de asistencia para el producto más fácil y rápido
- Acceda a instrucciones para la solución de problemas y cuidado de su producto
- Sea uno de los primeros en recibir promociones de productos exclusivos

REGISTRE ESTA INFORMACIÓN

Número de modelo: _____

Número de serie: _____

Fecha de compra: _____
(conserve el recibo)

Tienda de compra: _____

CONSEJO: Encontrará los números de modelo y de serie en la etiqueta del código QR, ubicada en la parte inferior trasera del receptáculo de la aspiradora.

ESPECIFICACIONES TÉCNICAS

Voltaje: 120 V, 60Hz

Vatios: 1150W

Amps: 9,5A

PLEASE READ CAREFULLY AND KEEP FOR FUTURE REFERENCE.

This Owner's Guide is designed to help you get a complete understanding of your new Shark Rotator® Powered Lift-Away®.

SharkNinja Operating LLC
US: Needham, MA 02494
CAN: Ville St-Laurent, QC H4S 1A7
1-800-798-7398
sharkclean.com

Illustrations may differ from actual product. We are constantly striving to improve our products; therefore the specifications contained herein are subject to change without notice.

For SharkNinja U.S. Patent information, visit sharkninja.com/uspatents

VEUILLEZ LIRE ATTENTIVEMENT LE PRÉSENT MODE D'EMPLOI ET LE CONSERVER À TITRE INFORMATIF.

Le présent manuel du propriétaire a été conçu pour vous aider à acquérir une compréhension approfondie de votre nouvel aspirateur Rotator Powered Lift-Away de Shark.

SharkNinja Operating LLC
États-Unis : Needham, MA 02494
Canada : Saint-Laurent (QC) H4S 1A7
1 800 798-7398
sharkclean.com

Les illustrations peuvent différer du produit réel. Nous tentons constamment d'améliorer nos produits; par conséquent, les caractéristiques indiquées dans le présent guide peuvent être modifiées sans préavis.

Pour obtenir de l'information sur les brevets de SharkNinja aux É.-U., visitez sharkninja.com/uspatents.

LEA ESTAS INSTRUCCIONES DETENIDAMENTE Y CONSÉRVELAS PARA REFERENCIA FUTURA.

Este manual del propietario está diseñado para ayudarlo a comprender en profundidad su nueva Shark Rotator Powered Lift-Away.

SharkNinja Operating LLC
EE. UU.: Needham, MA 02494
CAN: Ville St-Laurent, QC H4S 1A7
1-800-798-7398
sharkclean.com

Las ilustraciones pueden diferir del producto real. Nos esforzamos constantemente por mejorar nuestros productos, por lo que las especificaciones que se incluyen en el presente pueden cambiar sin previo aviso.

Si desea información sobre las patentes de SharkNinja en los EE. UU., visite sharkninja.com/uspatents

© 2019 SharkNinja Operating LLC. DUST-AWAY, POWERED LIFT-AWAY, ROTATOR, and SHARK are registered trademarks of SharkNinja Operating LLC.

© 2019 SharkNinja Operating LLC. DUST-AWAY, POWERED LIFT-AWAY, ROTATOR, et SHARK sont des marques de commerce déposées de SharkNinja Operating LLC.

© 2019 SharkNinja Operating LLC. DUST-AWAY, POWERED LIFT-AWAY, ROTATOR, y SHARK son marcas comerciales registradas de SharkNinja Operating LLC.

NV650_750_Series_IB_E_F_S_MP_Mv5_191015
PRINTED IN CHINA / IMPRIMÉ EN CHINE / IMPRESO EN CHINA



@sharkcleaning